



Audi Q8 / SQ8 e-tron

SUV w tym Sportback, 2023-2025



tylko pojazd z kierow-
nicą po prawej stronie

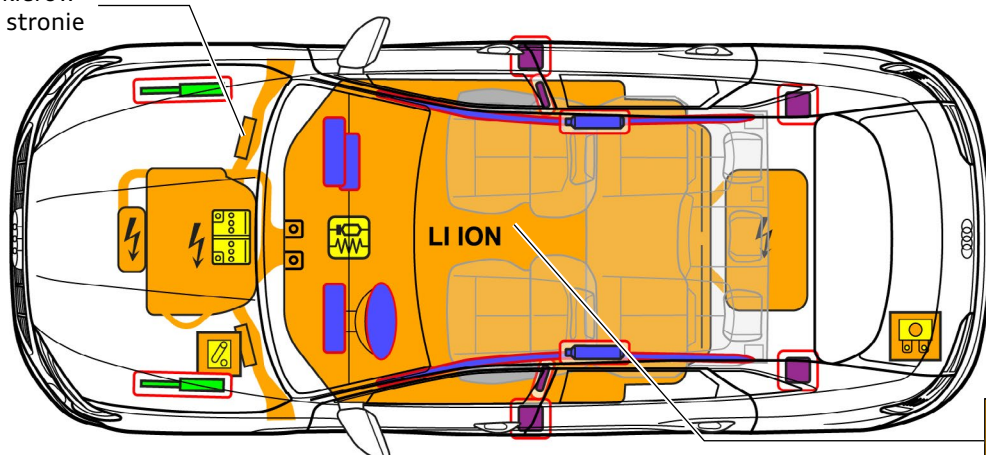

400 V
LITOWO-
JONOWY

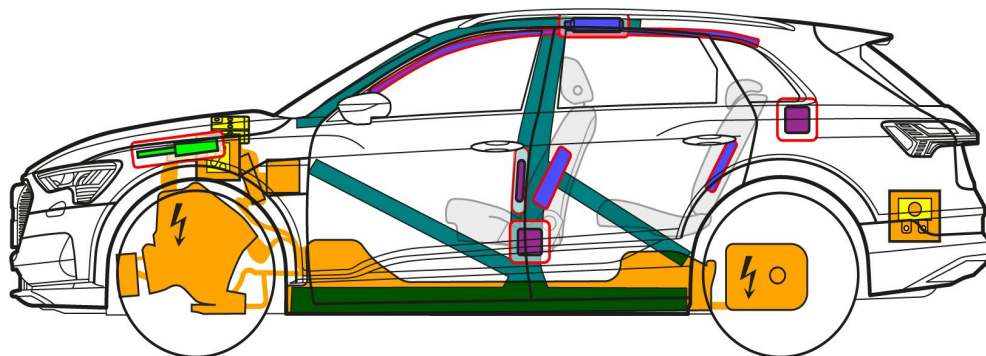

	Poduszka powietrzna		Zasobnik gazu do napetniania		Napinacz pasa bezpieczeństwa		Jednostka sterująca SRS		Amortyzator gazowy / sprężyna z naprężeniem wstępnym
	Strefa wysokiej wytrzymałości		Akumulator niskiego napięcia		Akumulator wysokiego napięcia		Przewód wysokiego napięcia		Odłączenie wysokiego napięcia, system niskiego napięcia
	Skrzynka bezpieczników, dezaktywacja systemu wysokiego napięcia przy niskim napięciu		Komponenty wysokiego napięcia						



Audi Q8 / SQ8 e-tron

SUV w tym Sportback, 2023-2025

1. Identyfikacja / rozpoznanie



Silnik trakcyjny pracuje bezgłośnie. Wskazanie na zestawie wskaźników (wskaźnik mocy) informuje, czy napęd elektryczny jest wyłączony „OFF” lub gotowy do pracy „READY”.

Gniazdo ładowania



Napis (napisy można odznaczyć)

Q8



Q8 e-tron



Q8 e-tron Sportback

2. Blokowanie / stabilizacja / podnoszenie

Unieruchomienie pojazdu

Nacisnąć przycisk parkowania „P” i zaciągnąć hamulec ręczny.

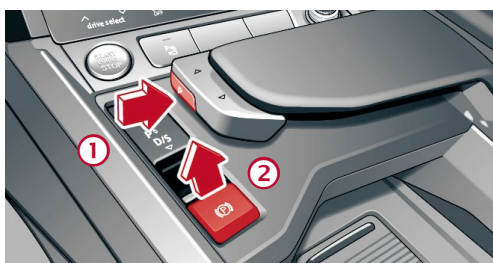

Punkty podnoszenia

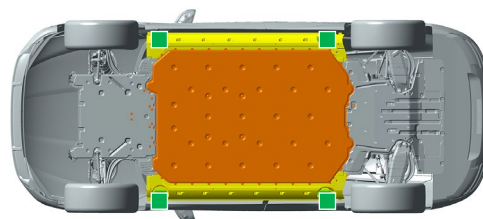

odpowiednie punkty podnoszenia

akumulator wysokiego napięcia

Wyłączenie zapiętna (wskazanie wskaźnika mocy „OFF”)



Nacisnąć przycisk START-STOP bez naciskania pedału hamulca.

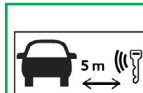

Zamiast kluczyka z pilotem możliwe jest również użycie karty-klucza lub aplikacji na smartfona.

3. Likwidacja bezpośredniego zagrożenia / wymogi bezpieczeństwa

W przypadku wypadków z zadziałaniem poduszki powietrznej system wysokiego napięcia jest automatycznie dezaktywowany natychmiast po wykryciu zadziałania poduszki powietrznej. System wysokiego napięcia zostaje odłączony po ok. 20 sekundach po dezaktywacji.



Nie wolno dotykać, przecinać ani otwierać uszkodzonych komponentów wysokiego napięcia, przewodów ani akumulatora wysokiego napięcia! Stosować odpowiednie środki ochrony!

We wszystkich innych przypadkach system wysokiego napięcia można dezaktywować w następujący sposób:

Opcja 1: z przedziału silnikowego

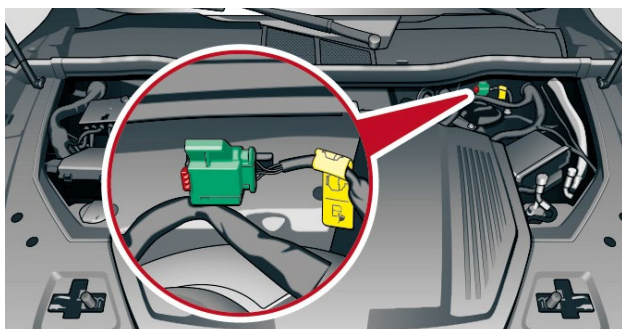
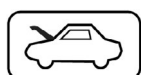

① Wyciągnąć czerwoną zakładkę

② Wyciągnąć czarną wtyczkę





Audi Q8 / SQ8 e-tron

SUV w tym Sportback, 2023-2025

Opcja 2: (bezpiecznik w bagażniku)

Podnieść podwozie Usunąć klapę Wyciągnąć bezpiecznik

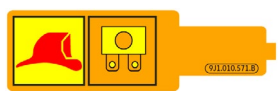
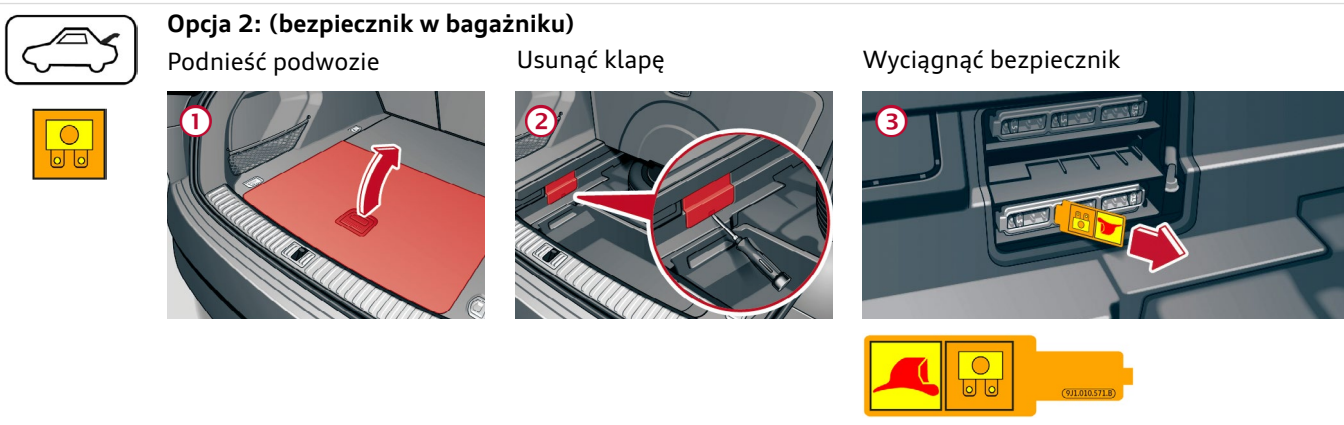

Odłączanie akumulatora 12 V

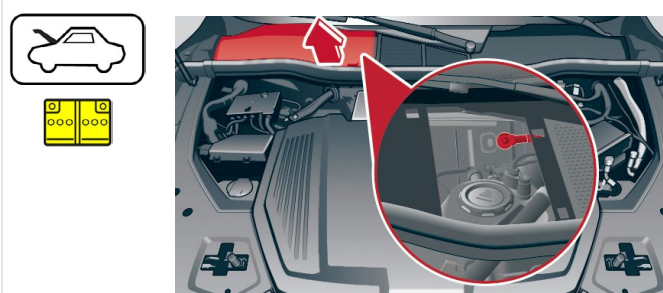

Akumulator 12 V znajduje się z przodu pojazdu pod pokrywą podszybia.

Przewód masy akumulatora jest przykręcony do karoserii na przedniej ścianie podszybia. W tym przypadku połączenie masy (biegun minus) akumulatora można oddzielić od punktu styku z karoserią.

Odłączenie od stacji ładowania (awaryjne odblokowanie wtyczki do ładowania)

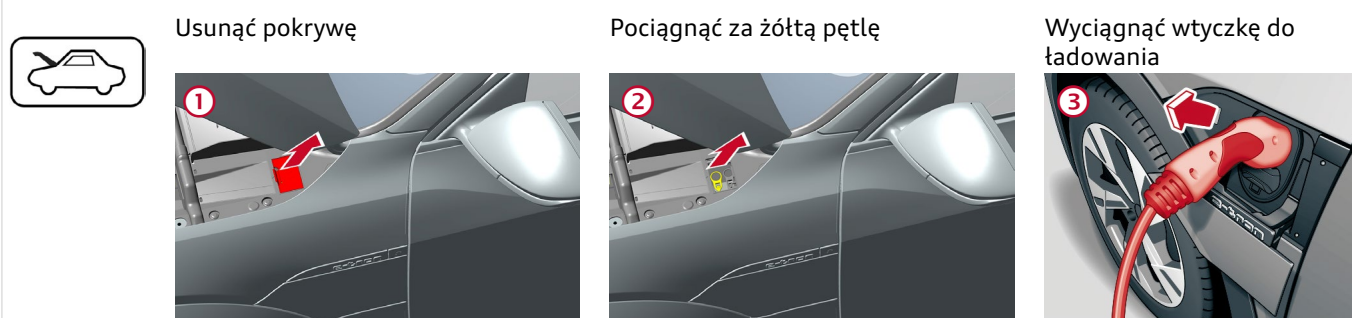

4. Dostęp do pasażerów

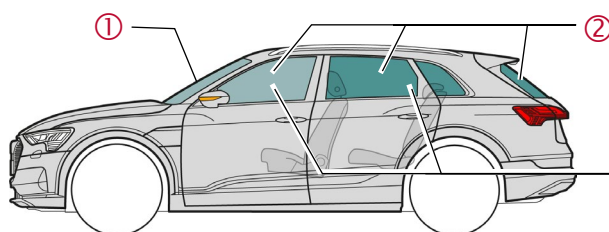

Rodzaje szkła:

- ① Szkło bezpieczne laminowane
- ② Szkło bezpieczne hartowane
- ③ Boczne szyby opcjonalne
Szkło bezpieczne laminowane



Audi Q8 / SQ8 e-tron

SUV w tym Sportback, 2023-2025

5. Źródła energii / ciecze / gazy / ciała stałe



12 V



400 V
Litowo-jonowy



W przypadku wycieku płynu chłodniczego z układu chłodzenia akumulatora istnieje ryzyko wystąpienia reakcji termicznej w akumulatorze wysokiego napięcia. Monitorować temperaturę akumulatora wysokiego napięcia!



6. Postępowanie w przypadku pożaru



W przypadku uszkodzenia lub niewłaściwego użytkowania akumulatory litowo-jonowe mogą zapalić się samoczynnie natychmiast lub z opóźnieniem bądź mogą zapalić się ponownie po ugaszeniu pożaru! Stosować odpowiednie środki ochrony!



7. Postępowanie na wypadek zanurzenia w wodzie

Po wydobyciu pojazdu z wody należy zdezaktywować system wysokiego napięcia (patrz rozdział 3) i pozwoić wodzie spłynąć. Stosować odpowiednie środki ochrony!

8. Holowanie / transport / przechowywanie



Akumulatory litowo-jonowe mogą ulec samozapłonowi lub ponownemu zapłonowi po ugaszeniu pożaru! Stosować odpowiednie środki ochrony!

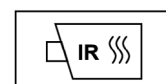

W przypadku pojazdów, które uległy wypadkowi lub gdy akumulator wysokiego napięcia jest uszkodzony lub działa nieprawidłowo: zdezaktywować system wysokiego napięcia (patrz rozdział 3). Zaparkować pojazd w bezpiecznej odległości wynoszącej co najmniej 5 m od zabudowań i innych pojazdów (strefa kwarantanny).



Nie należy holować pojazdu powypadkowego na osiach napędowych.

10. Objasnienie użytych piktoqramów



Materiał łatwopalny



Działanie żrące, działanie drażniące na skórę



Niebezpieczne dla zdrowia ludzkiego



Niebezpieczne dla środowiska



Pojazd elektryczny



Ostrzeżenie o występowaniu wysokiego napięcia



Uwaga, niebezpieczeństwo



Użycie wody do gaszenia ognia



Niebezpieczne napięcie

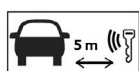

Oddalenie inteligentnego kluczyka

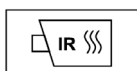

Użycie kamery termowizyjnej na podczerwień



Odblokowanie pokrywy silnika

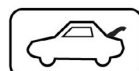

Odblokowanie pokrywy bagażnika