

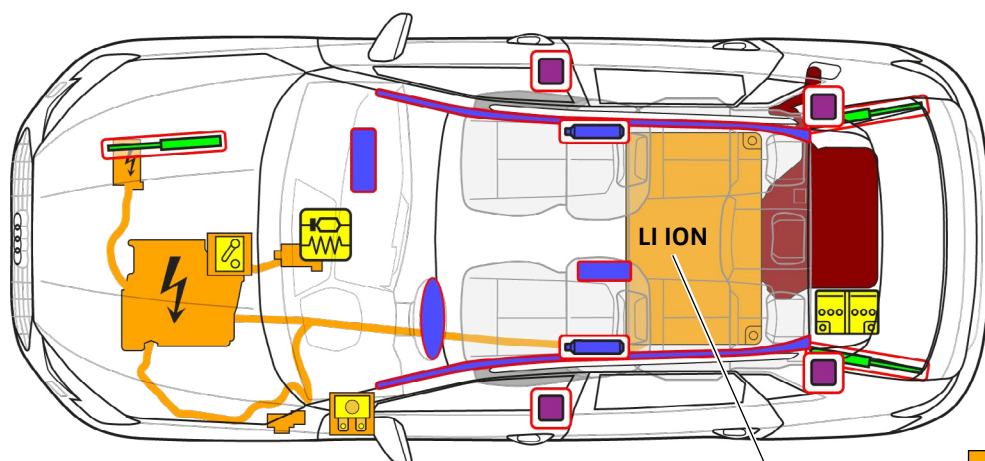

Audi A3 TFSI e

Sportback / allstreet, no 2024. gada

5-durvju, 5 sēdvietas



400 V
LI ION

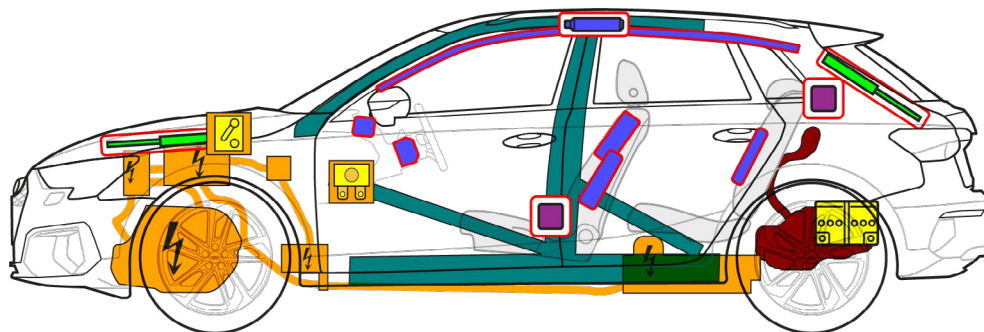

	Drošības spilvens		Gāzes ģenerators		Drošības jostas spriegotājs		Papildu drošības sistēmas (SRS) vadības bloks		Gāzes amortizators/ nospirogota atspere
	Paaugstinātas izturības zona		Benzīna degvielas tvertne		Zemsprieguma akumulators		Augstsprieguma akumulators		Augstsprieguma kabelis
	Zemsprieguma ierīce, kas atvieno augstspriegumu		Zemsprieguma drošinātāju kārba augstsprieguma sistēmās atslēgšanai		Augstsprieguma komponents				



Audi A3 TFSI e

Sportback / allstreet, no 2024. gada

5-durvju, 5 sēdvietas

1. Identifikācija / atpazīšana



Elektriskās piedziņas dzinējs darbojas, neradot troksni. Rādītājs mērinstrumentu bloka displejā (jaudas mērītājs) sniedz atgriezenisko saiti par to, vai elektriskā piedziņa ir izslēgta "OFF" vai gatava darbam "READY".

Modeļa nosaukums
Audi A3 TFSI e

Uzlādes pieslēgvietas



A3
(Modeļa nosaukuma aiz-
mugurē var nebūt)

2. Imobilizācija / stabilizācija / celšana

Transportlīdzekļa imobilizēšana

- 1 Nospiediet stāvēšanas taustiņu "P"
- 2 Iedarbiniet stāvbremzi

Nodrošiniet automašīnu pret ripošanu



Celšanas punkti

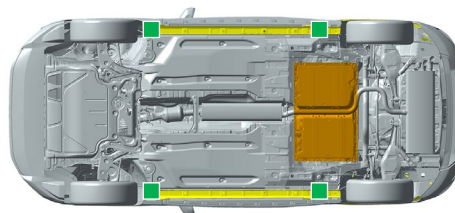

Piemērotie celšanas punkti

Augstsprieguma akumulators

3. Tiešu bīstamību novēršana / drošības noteikumi

Aizdedzes izslēgšana



Nespiežot bremžu pedāli, nospiediet "START-STOP" taustiņu viduskonsolē



Radio tālvadības atslēgas vietā iespējams izmantot arī atslēgas karti vai viedtālruņa lietotni.

Augstsprieguma sistēmas atslēgšana

Ja negadījuma laikā iedarbojas drošības spilveni, augstsprieguma sistēma tiek automātiski atslēgta, tiklīdz tiek konstatēta drošības spilvena nostrādāšana. Spriegums augstsprieguma sistēmā pazūd pēc apmēram 20 sekundēm no atslēgšanās brīža.

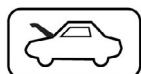

Visos citos gadījumos augstsprieguma sistēmu var atslēgt šādi:

1. iespēja: no motora nodaļējuma

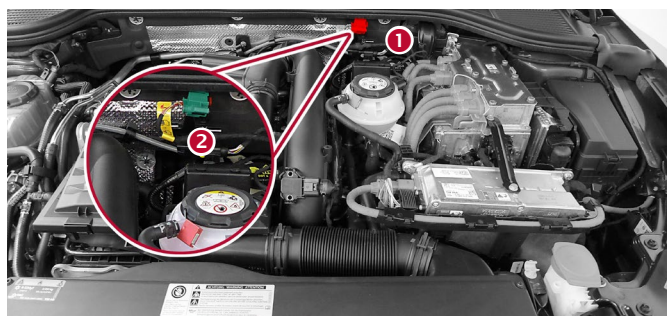

1 Izvelciet sarkano mēlīti

2 Izvelciet melno spraudni





Audi A3 TFSI e

Sportback / allstreet, no 2024. gada

5-durvju, 5 sēdvietas



2. iespēja: (drošinātājs pasažieru salonā)

Transportlīdzeklis ar stūri kreisajā pusē (līdzās stūres statnim)
Noņemiet pārsegu



Transportlīdzeklis ar stūri labajā pusē (cimdu nodalījumā)
Noņemiet pārsegu

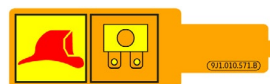
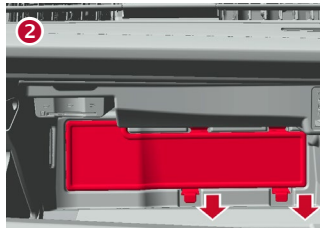

Izvelciet drošinātāju

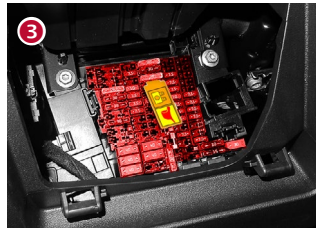

Nepieskarieties, negrieziet un neatveriet bojātos augstsprieguma komponentus, kabeļus un augstsprieguma akumulatoru! Uzvelciet atbilstošus aizsarglīdzekļus!

12 V akumulatora atvienošana (bagāžas nodalījumā)

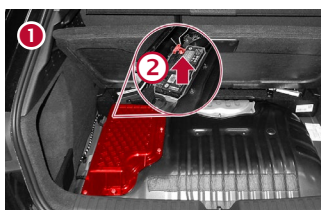
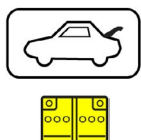

- 1 Noņemiet pārsegu
- 2 Atvienojiet mīnusa spaili

Atvienošana no uzlādes stacijas (uzlādes spraudņa ārkārtas atbloķēšana)

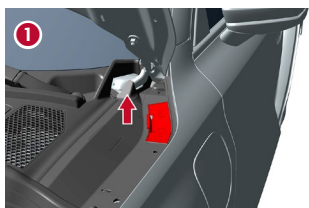

- 1 Noņemiet pārsegu

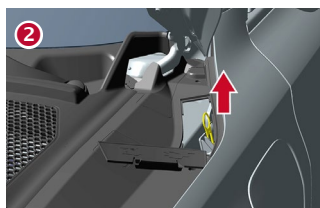

- 2 Pavelciet dzeltenu cilpu



- 3 Izvelciet uzlādes spraudni

4. Piekļuve braucējiem

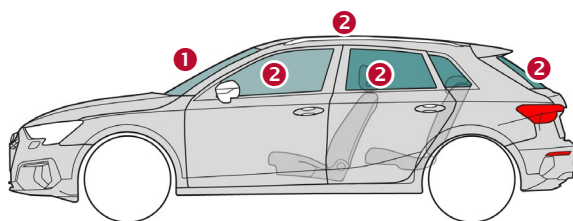

Stikla veids:

- 1 Daudzslāņu (triplekss) drošais stikls
- 2 Vienslāņa (rūdītais) drošais stikls

5. Uzkrātā enerģija / šķidrums / gāzes / cietvielas



maks. 40 l



12 V



Audi A3 TFSI e

Sportback / allstreet, no 2024. gada

5-durvju, 5 sēdvietas



400 V
Litija jonu



Ja akumulatora sistēma tiek mehāniski deformēta, pastāv termiskas reakcijas risks augstsprieguma akumulatorā.

Uzraugiet augstsprieguma akumulatora temperatūru!

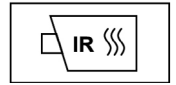

6. Ugunsgrēka gadījumā



Bojājuma vai nepareizas lietošanas gadījumā litija jonu akumulatori var uzreiz vai pēc kāda laika pašaiizdegties, vai arī var aizdegties vēlreiz pēc ugunsgrēka nodzēšanas!

Uzvelciet atbilstošus aizsarglīdzekļus!

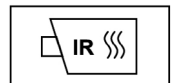

7. Iegremdēšanas gadījumā

Pēc transportlīdzekļa izcelšanas no ūdens deaktivizējiet augstsprieguma sistēmu un 12 V elektrisko tīklu (skatiet 3. nodaļu) un ļaujiet ūdenim iztecēt. Uzvelciet atbilstošus aizsarglīdzekļus!

8. Vilkšana / transportēšana / uzglabāšana



Litija jonu akumulatori var pašaiizdegties vai aizdegties vēlreiz pēc ugunsgrēka nodzēšanas!

Uzvelciet atbilstošus aizsarglīdzekļus!

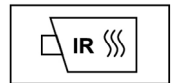

Avarējušos transportlīdzekļos, kā arī tad, ja ir bojāts vai aizdomīgi izskatās augstsprieguma akumulators: deaktivizējiet augstsprieguma sistēmu (skatiet 3. nodaļu). Novietojiet transportlīdzekli drošā attālumā vismaz 5 m no ēkām un citiem transportlīdzekļiem (karantīnas zona).



Nevelciet avarējušo transportlīdzekli aiz dzenošajām asīm.

9. Svarīga papildinformācija

Papildu informāciju skatiet Audi glābšanas rokasgrāmatā vietnē www.audi.com/rescue

10. Izmantoto pictogrammu skaidrojums

Uzliesmojošs	Kodīgs, ādu kairinošs	Bīstams cilvēka veselībai	Bīstamība videi	Ar benzīnu darbināms hibridtransportlīdzeklis	Brīdinājums, elektrība	Vispārēja brīdinājuma zīme	Ugunsgrēku dzēst ar ūdeni
Bīstams spriegums	Izņemt viedātslēgu	Izmantot infrasarkanu termovizoru	Atbloķēt motora nodalījuma pārsegu	Atbloķēt bagāžas nodalījuma pārsegu			