



Audi Q8/SQ8 e-tron

SUV, Sportback incl., 2023-2025



Uniquement pour
véhicule à direction à
droite

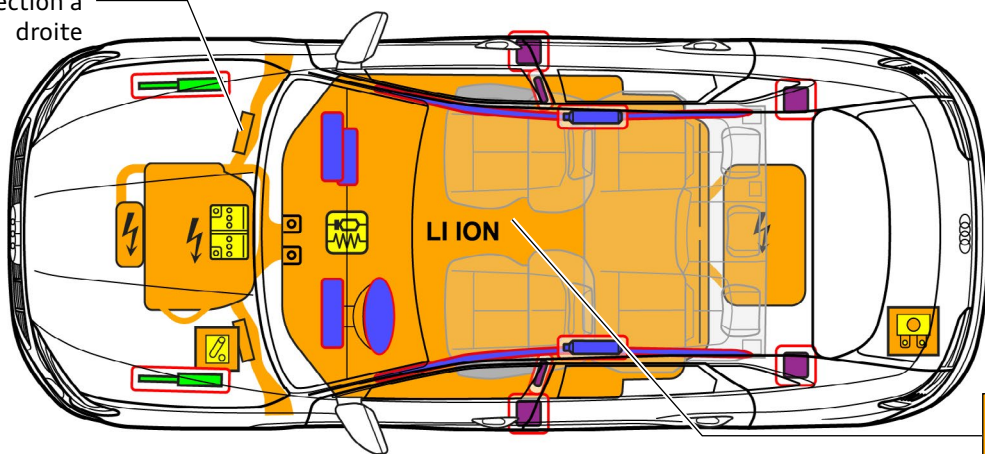

400 V
LI-ION

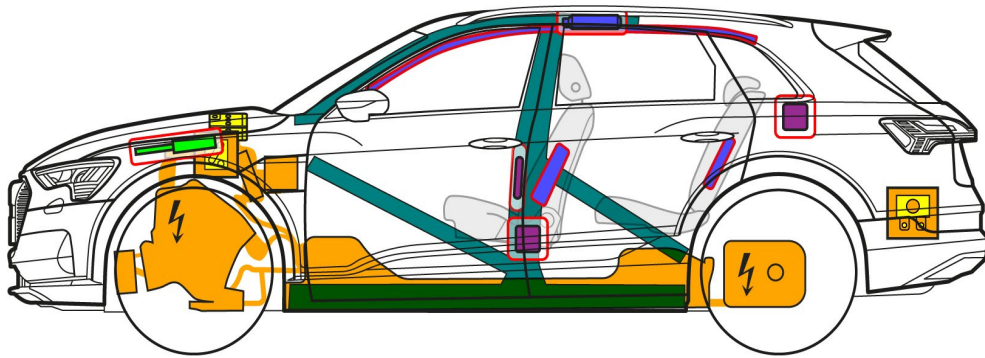

	Sac gonflable		Générateur de gaz		Rétracteur de ceinture		Unité de contrôle SRS		Vérin pneumatique/ressort précontraint
	Zone de haute résistance		Batterie basse tension		Batterie haute tension		Câble d'alimentation haute tension		Dispositif de déconnexion basse tension de la batterie haute tension
	Boîtier de fusibles de désactivation de la haute tension		Composants haute tension						



Audi Q8/SQ8 e-tron

SUV, Sportback incl., 2023-2025

1. Identification / reconnaissance



Le moteur électrique est silencieux. L'affichage dans le combiné d'instruments (indicateur de puissance) indique si la propulsion électrique est désactivée (« OFF ») ou opérationnelle (« READY »).

Prise de recharge



Monogramme (facultatif)

Q8



Q8 e-tron



Q8 e-tron Sportback

2. Immobilisation / stabilisation / levage

Immobilisation du véhicule

Appuyer sur la touche de stationnement « P » et serrer le frein à main.

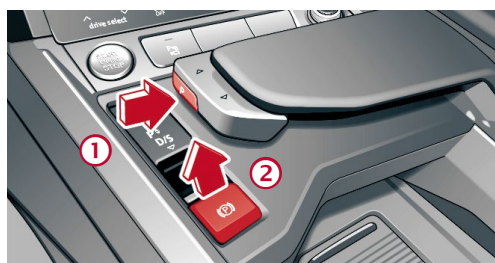

Points de levage

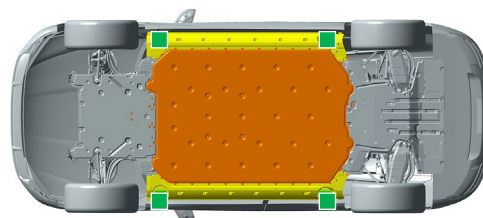

Points de levage appropriés

Batterie haute tension

Coupage du contact (affichage de l'indicateur de puissance « OFF »)



Appuyer sur la touche START-STOP sans appuyer sur la pédale de frein.

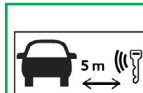

L'utilisation d'une carte de contact ou d'une application smartphone à la place d'une clé de contact est possible.

3. Neutraliser les dangers directs / règles de sécurité

En cas d'accidents avec déclenchement du sac gonflable, le système haute tension est automatiquement désactivé dès détection du déclenchement du sac gonflable. Le système haute tension est mis hors tension environ 20 s après sa désactivation.



Ne pas toucher, couper ou ouvrir les composants, câbles et batterie haute tension endommagés ! Porter des équipements de protection adaptés !

Pour tous les autres cas, le système haute tension peut être désactivé comme suit :

1re possibilité : depuis le compartiment-moteur

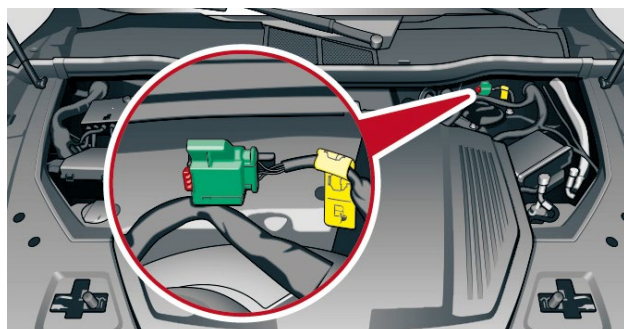
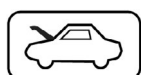

① Sortir la languette rouge

② Sortir la fiche noire





Audi Q8/SQ8 e-tron

SUV, Sportback incl., 2023-2025

2^e possibilité : (fusible dans le coffre à bagages)

Soulever le plancher du coffre Retirer le cache Sortir le fusible



① ② ③



Débranchement de la batterie 12 V

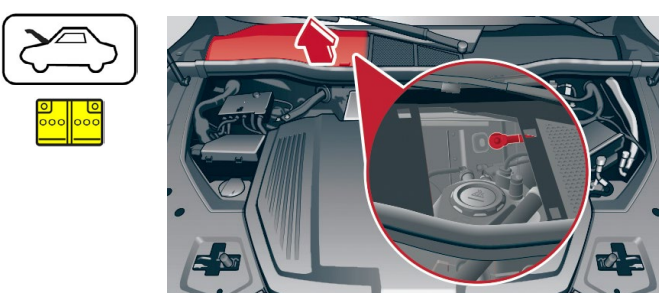

La batterie 12 V se trouve à l'avant de la carrosserie, sous le cache du caisson d'eau.

Le câble de masse de la batterie est vissé à la carrosserie sur la face frontale du caisson d'eau. Il est possible ici de débrancher le raccord à la masse (borne négative) de la batterie du point de contact de la carrosserie.

Débranchement de la station de recharge (déverrouillage d'urgence)

Retirer le cache Tirer la boucle jaune Débrancher la fiche de recharge

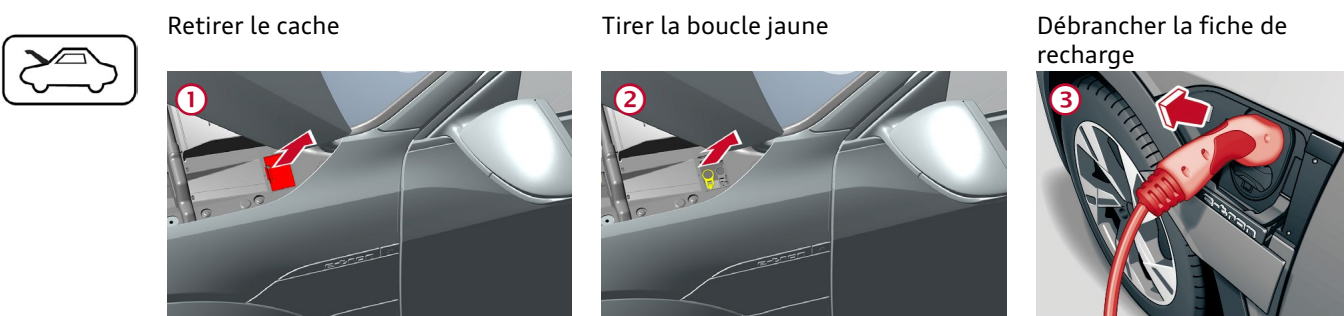

① ② ③

4. Accès aux occupants

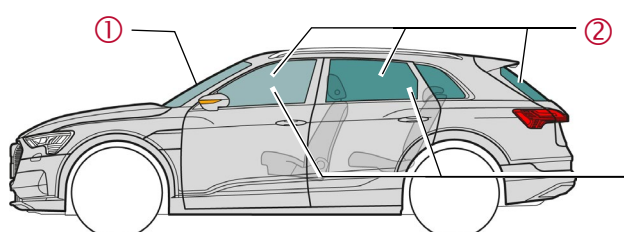

① ② ③

Types de verres :

- ① Verre de sécurité feuilleté
- ② Verre de sécurité trempé
- ③ Glaces latérales en option en verre de sécurité feuilleté



Audi Q8/SQ8 e-tron

SUV, Sportback incl., 2023-2025

5. Énergie stockée / liquides / gaz / solides



12 V



400 V
Lithium-ion



En cas de fuite de liquide de refroidissement du système de refroidissement de la batterie, il existe un risque de réaction thermique dans la batterie haute tension. Surveiller la température de la batterie haute tension !



6. En cas d'incendie



En cas de dommages ou d'utilisation non conforme, les batteries au lithium-ion peuvent prendre feu spontanément soit immédiatement ou ultérieurement. Elles peuvent aussi de nouveau s'enflammer une fois l'incendie éteint ! Porter des équipements de protection adaptés !



7. En cas d'immersion

Une fois le véhicule sorti de l'eau, désactiver le système haute tension (voir chapitre 3) et laisser l'eau s'écouler. Porter des équipements de protection adaptés !

8. Remorquage / transport / stockage



Les batteries au lithium-ion peuvent prendre feu spontanément ou de nouveau s'enflammer une fois l'incendie éteint ! Porter des équipements de protection adaptés !

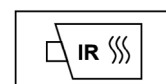

Désactiver le système haute tension (voir chapitre 3) des véhicules accidentés ou si la batterie haute tension est endommagée ou suspecte. Garer le véhicule à une distance de sécurité d'au moins 5 m par rapport aux bâtiments et autres véhicules (zone de quarantaine).



Ne pas remorquer un véhicule accidenté sur les essieux moteur.

10. Explication des pictogrammes utilisés



Inflammable



Corrosif



Dangereux pour la santé humaine



Danger pour l'environnement



Véhicule électrique



Avertissement, électricité



Attention, danger



Utiliser de l'eau pour éteindre l'incendie



Tension dangereuse



Éloigner la clé main-libre

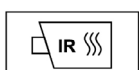

Utiliser une caméra thermique infrarouge



Déverrouiller le capot avant

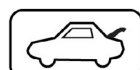

Déverrouiller le coffre à bagages