



Audi Q8 / SQ8 e-tron

SUV vrát. Sportback, 2023-2025



Iba pri pravostrannom riadení

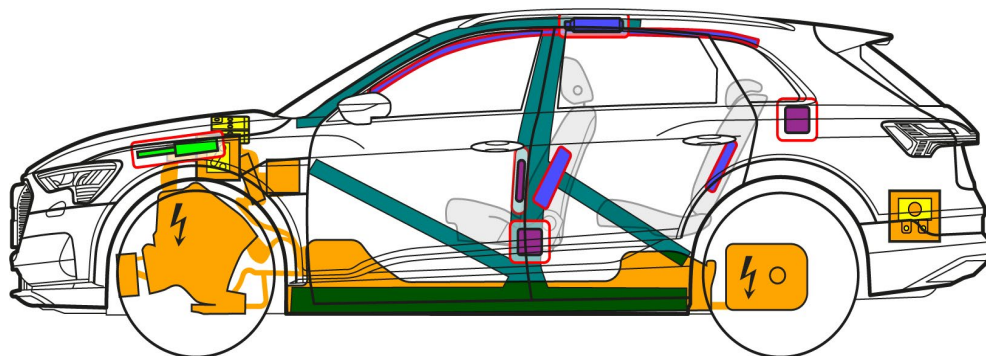
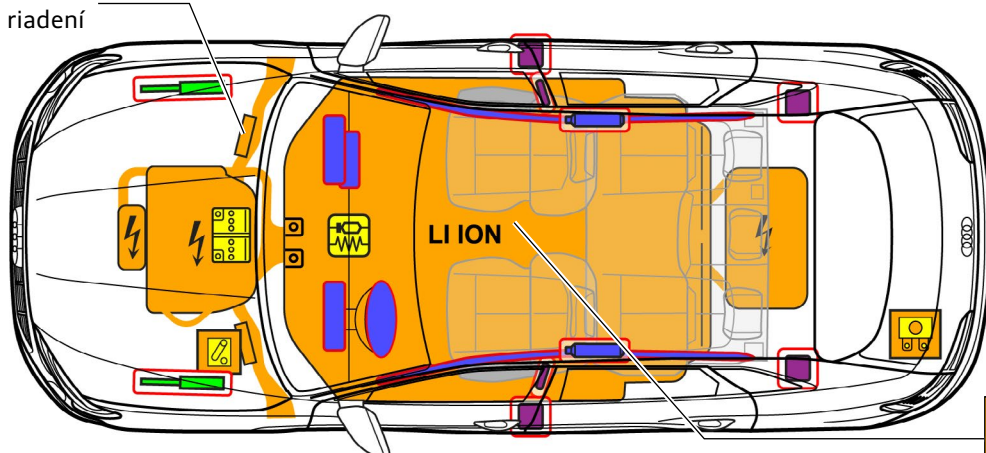

	Airbag		Plynový generátor		Napínač bezpečnostných pásov		SRS Riadiaca jednotka		Pneumatická vzpera/predpätá vzpera
	Oblasti s vysokou pevnosťou		Nízkonapäťový akumulátor		Vysokonapäťový akumulátor		Vysokonapäťové vedenie		Vysokonapäťová izolácia, nízkonapäťový systém
	Poistková skrinka, deaktivácia vysokonapäťového systému pri nízkom napätí		Vysokonapäťové komponenty						



Audi Q8 / SQ8 e-tron

SUV vrát. Sportback, 2023-2025

1. Identifikácia/rozpoznanie



Elektrické zariadenie je tiché. Ukazovateľ združeného prístroja (Powermeter) dáva spätnú väzbu, či je elektrický pohon vypnutý „OFF“ alebo pripravený na prevádzku „READY“.

Nabíjacia prípojka



Nápis
(Nápisy sú odvolateľné)

Q8



Q8 e-tron



Q8 e-tron Sportback

2. Upevnenie / stabilizácia / zdvíhanie

Znehybnite vozidlo

Stlačte tlačidlo parkovania „P“ a stlačte parkovaciu brzdú.

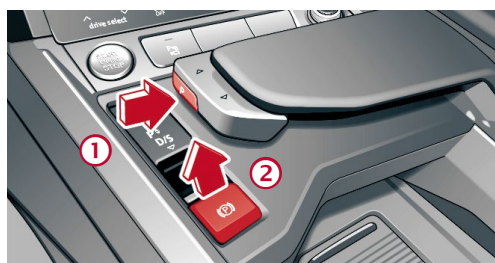

Zdvíhacie body

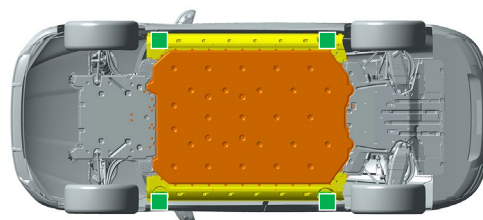

Vhodné zdvíhacie body

Vysokonapäťový akumulátor

Vypnite zapalovanie (zobrazenie powermetra „OFF“)



Stlačte tlačidlo START-STOP, bez stlačenia brzdového pedála

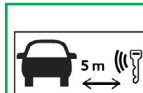

Namiesto diaľkového kľúča je možné použiť aj kľúčovú kartu alebo aplikáciu pre smartfón.

3. Odstránenie priamych nebezpečenstiev / bezpečnostné predpisy

V prípade nehody, pri ktorej dôjde k aktivácii airbagu, sa vysokonapäťový systém automaticky deaktivuje, akonáhle je rozpoznávaný uvoľnený airbag. Vysokonapäťový systém bude bez napätia približne 20 sekúnd po deaktivácii.



Nedotýkajte sa poškodených vysokonapäťových komponentov, káblov a vysokonapäťového akumulátora, nerezte ich ani neotvárajte! Je nutné nosiť zodpovedajúci ochranný výstroj!

Vo všetkých ostatných prípadoch možno vysokonapäťový systém deaktivovať nasledovne:

Možnosť 1: z motorového priestoru

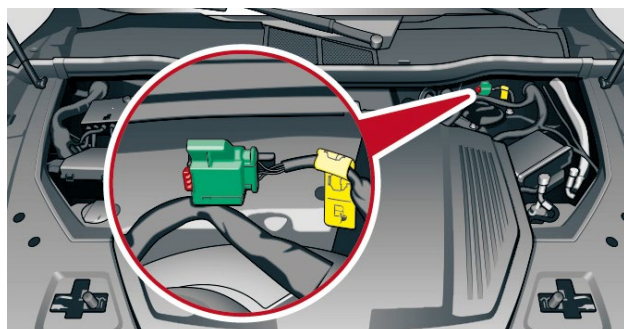

① Vytiahnite červenú slučku

② Vytiahnite čiernu zástrčku







Audi Q8 / SQ8 e-tron

SUV vrát. Sportback, 2023-2025

Možnosť 2: (poistka v batožinovom priestore)

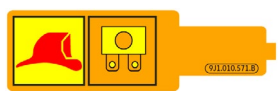
Zdvihnite podlahu Odstráňte klapku Vytiahnite poistku



Odpojenie 12 V akumulátora

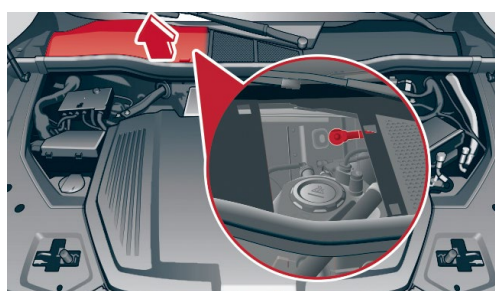
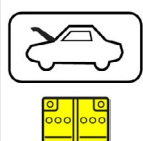

12 Voltový akumulátor je umiestnený v prednej časti vozidla pod krytom nádržky na vodu.

Uzemňovací kábel akumulátora je priskrutkovaný k stene odtokového priestoru karosérie.

Tu môže byť uzemnenie (záporný pól) akumulátora oddelené od bodu kontaktu karosérie.

Odpojenie od nabíjacej stanice (núdzové odistenie nabíjacieho konektora)

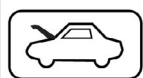

Odstráňte kryt

Potiahnite žltú slučku

Vytiahnite nabíjací konektor

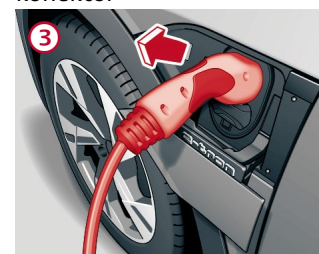
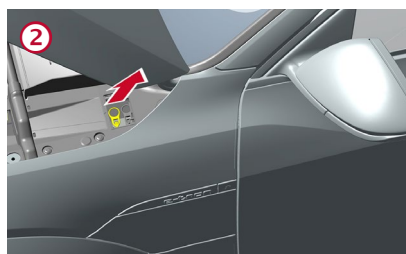
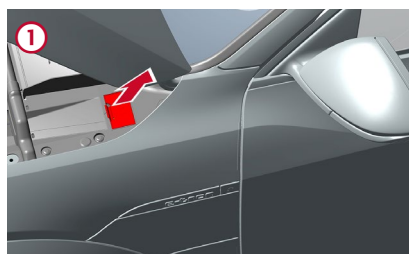

4. Prístup k spolucestujúcim

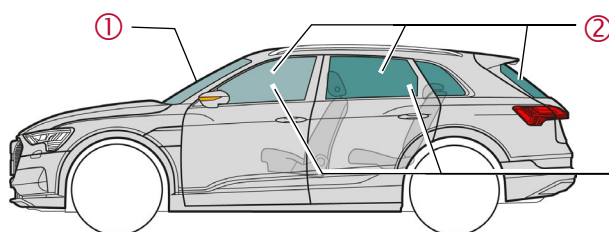

Typy skiel:

- ① Laminované bezpečnostné sklo
- ② Tvrdené bezpečnostné sklo
- ③ Bočné sklá voliteľné laminované bezpečnostné sklo



Audi Q8 / SQ8 e-tron

SUV vrát. Sportback, 2023-2025

5. Uložená energia / kvapaliny / plyny / pevné látky



12 V



400 V
Lítiovo-iónový



Ak z chladiaceho systému akumulátora uniká chladiaca kvapalina, hrozí nebezpečenstvo tepelnej reakcie vysokonapäťového akumulátora. Sledujte teplotu vysokonapäťového akumulátora!



6. V prípade požiaru



V prípade poškodenia alebo v prípade nesprávneho použitia sa lítium-iónové akumulátory môžu samovznietiť rýchlo alebo s časovým oneskorením, alebo sa môžu po uhasení požiaru opäť vznietiť! Je nutné nosiť zodpovedajúci ochranný výstroj!

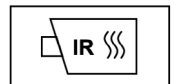

7. Pod vodou

Po vytiahnutí vozidla z vody deaktivujte vysokonapäťový systém (pozri kapitolu 3) a nechajte vodu odtiecť. Je nutné nosiť zodpovedajúci ochranný výstroj!

8. Odťahovanie / preprava / skladovanie



Lítium-iónové akumulátory sa môžu samočinne vznietiť alebo sa môžu po uhasení požiaru vznietiť znovu! Je nutné nosiť zodpovedajúci ochranný výstroj!

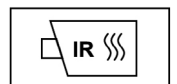

Ak bolo vozidlo účastníkom nehody alebo ak je vysokonapäťový akumulátor poškodený alebo zasiahnutý: deaktivujte vysokonapäťový systém (pozri kapitolu 3). Zaparkujte vozidlo v bezpečnej vzdialenosti min. 5 m od budov a iných vozidiel (karanténny priestor).



Neodťahujte havarované vozidlo na hnacích nápravách.

10. Vysvetlenie použitých piktogramov



Horľavé



žieravé, dráždivé pre pokožku



zdraviu škodlivé



Nebezpečné pre životné prostredie



Elektromobil



Výstraha vysokého napätia



Pozor, nebezpečenstvo



Haste vodou



Nebezpečné napätie

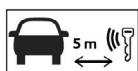

Odstráňte inteligentný kľúč

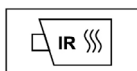

Použite infračervenú termovíziu kameru



Odomknite kapotu motora



Odomknite batôžinový priestor