



# Audi Q8 / SQ8 e-tron

SUV, įskaitant Sportback, 2023-2025



tik automobiliuose su  
vairu dešinėje pusėje

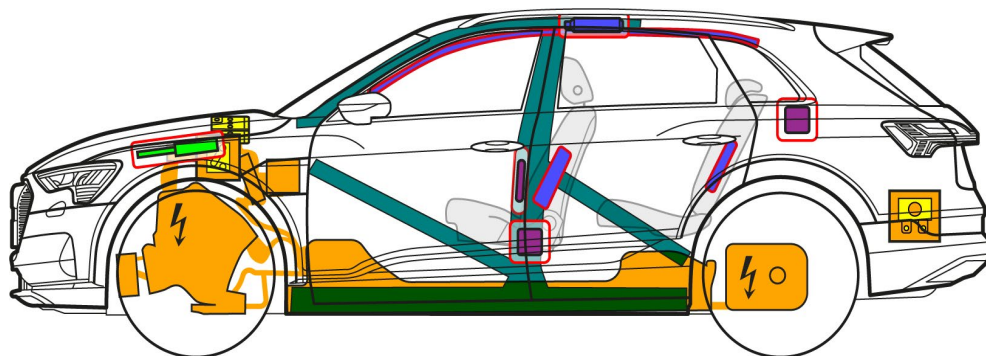
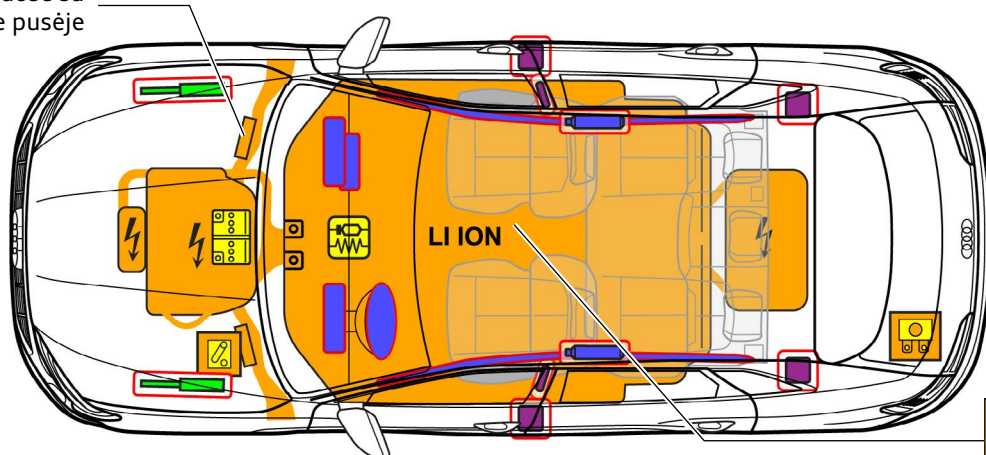

	Oro pagalvė		Dujų generatorius		Diržo įtempiklis		SRS valdymo prietaisas		Dujinė spyruoklė arba įtempta spyruoklė
	Ypač tvirtos zonos		Žemos įtampos akumuliatorius		Aukštos įtampos akumuliatorius		Aukštos įtampos laidas		Aukštos įtampos atjungimas, žemos įtampos sistema
	Saugiklio lizdas, aukštos įtampos sistemos deaktivavimas žemos įtampos sistemoje		Aukštos įtampos komponentas						



# Audi Q8 / SQ8 e-tron

SUV, įskaitant Sportback, 2023-2025

## 1. Identifikavimas / atpažinimas



Elektros variklis yra begarsis. Indikacija prietaisų skydelyje (galios matuoklis) teikia grįžtamąjį pranešimą, ar elektros pavarą yra išjungta „OFF“ ar parengta eksploatacijai „READY“.

Įkrovimo jungtis



Užrašas  
(užrašų gali būti atsakoma)

Q8



Q8 e-tron



Q8 e-tron Sportback

## 2. Fiksavimas / stabilizavimas / kėlimas

### Automobilio imobilizavimas

Paspauskite parkavimo mygtuką „P“ ir įjunkite stovėjimo stabdį.

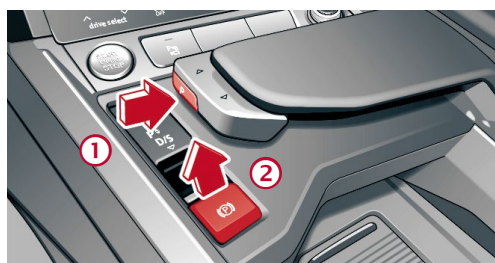

### Kėlimo taškai

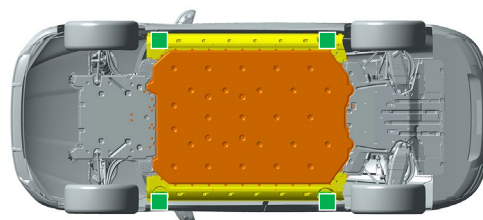

Tinkami kėlimo taškai

Aukštos įtampos akumulatorius

### Degimo išjungimas (galios matuoklio indikacija „OFF“)



Paspauskite „START-STOP“ mygtuką, nespausdami stabdžių pedalo



Vietoje valdymo radijo bangomis rakto taip pat galimas rakto kortelės arba išmaniojo telefono taikomosios programos naudojimas.

## 3. Tiesioginių pavojų pašalinimas / saugumo taisyklės

Eismo įvykių su oro pagalvių suveikimu metu aukštos įtampos sistema automatiškai deaktyvuojama tuojau pat po oro pagalvių suveikimo atpažinimo. Aukštos įtampos sistemoje nėra įtampos maždaug po 20 sekundžių nuo deaktyvavimo.



Nelieskite, nepjunkite arba neatidarykite pažeistų aukštos įtampos komponentų, laidų ir aukštos įtampos akumulatoriaus! Nešiokite atitinkamas apsaugines priemones!

Visais kitais atvejais aukštos įtampos sistema gali būti deaktyvuojama šitaip:

1 galimybė: iš variklio skyriaus

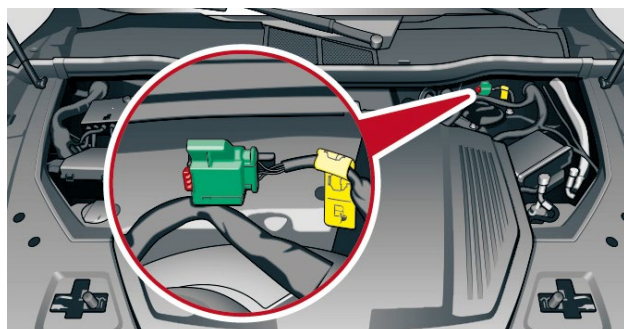
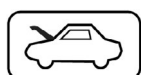

① Ištraukite raudoną liežuvėlį

② Ištraukite juodą kištuką





# Audi Q8 / SQ8 e-tron

SUV, įskaitant Sportback, 2023-2025

**2 galimybės: (saugiklis bagažo skyriuje)**

Pakelkite dugną

Pašalinkite dangtelį

Ištraukite saugiklį

## 12 voltų akumuliatorius atjungimas

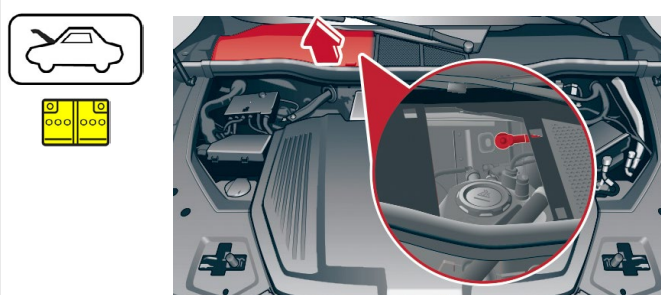

12 voltų akumuliatorius yra priekinėje automobilio dalyje po vandens nubėgimo skyriaus uždangalu.

Akumuliatoriaus masės kabelis yra prisuktas prie kėbulo ant priekinės vandens nubėgimo skyriaus sienelės. Čia akumuliatoriaus masės jungtis (neigiamasis polius) gali būti atjungiama nuo kontakto su kėbulu vietos.

## Atjungimas nuo įkrovimo stotelės (avarinis įkrovimo kištuko atrakinimas)

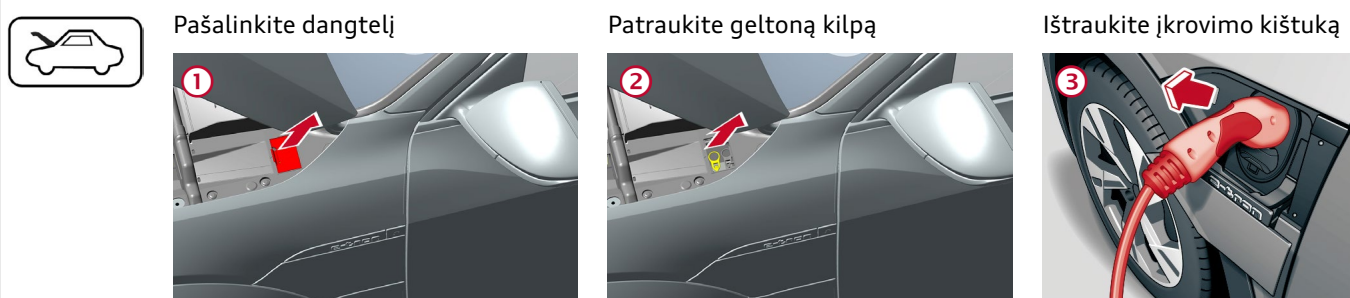

## 4. Prieiga prie automobilyje esančių žmonių

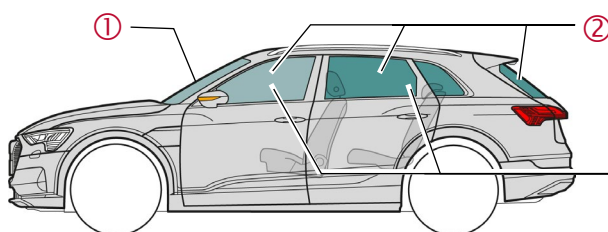

### Stiklo tipai:

- ① Saugus daugiasluoksnis stiklas
- ② Saugus vienasluoksnis stiklas
- ③ Šoniniai stiklai pasirinktinai iš saugaus daugiasluoksnio stiklo



# Audi Q8 / SQ8 e-tron

SUV, įskaitant Sportback, 2023-2025

## 5. Sukaupta energija / skysčiai / dujos / kietosios medžiagos



12 V



400 V  
Ličio jonai



Iš akumuliatoriaus aušinimo sistemos ištekiančio aušinimo skysčio atveju egzistuoja terminės reakcijos aukštos įtampos akumuliatoriuje rizika. Stebėkite aukštos įtampos akumuliatoriaus temperatūrą!

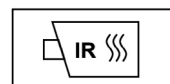

## 6. Gaisro atveju



Ličio jonų akumuliatoriai pažeidimų arba netinkamo naudojimosi atveju netrukus arba taip pat uždelstai gali užsidegti patys arba iš naujo užsidegti po gaisro užgesinimo! Nešiokite atitinkamas apsaugines priemones!



## 7. Po vandeniui

Ištraukę automobilį iš vandens, deaktyvuokite aukštos įtampos sistemą (žr. 3 skyrių) ir leiskite ištekėti vandeniui. Nešiokite atitinkamas apsaugines priemones!

## 8. Vilkimas / transportavimas / sandėliavimas



Ličio jonų akumuliatoriai gali užsidegti patys arba iš naujo užsidegti po gaisro užgesinimo! Nešiokite atitinkamas apsaugines priemones!



Kai eismo įvykyje nukentėjo automobiliai arba kai pažeistas arba atkreipia į save dėmesį aukštos įtampos akumuliatorius: deaktyvuokite aukštos įtampos sistemą (žr. 3 skyrių). Pastatykite automobilį saugiu min. 5 m atstumu nuo pastatų ir kitų automobilių (karantinė teritorija).



Nevilkite eismo įvykyje nukentėjusio automobilio ant varančiųjų ašių.

## 10. Naudojamų piktogramų paaiškinimas



Degus



Ėsdinantis, dirginantis odą



Pavojingas sveikatai



Pavojingas aplinkai



Elektromobilis



Ispėjimas dėl aukštos įtampos



Dėmesio, pavojus



Gesinti vandeniui



Pavojinga įtampa



Pašalinti išmanųjį raktą

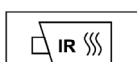

Naudoti infraraudonųjų spindulių šiluminio vaizdo kamerą



Atrakinti variklio skyriaus dangtį



Atrakinti bagažo skyrių