

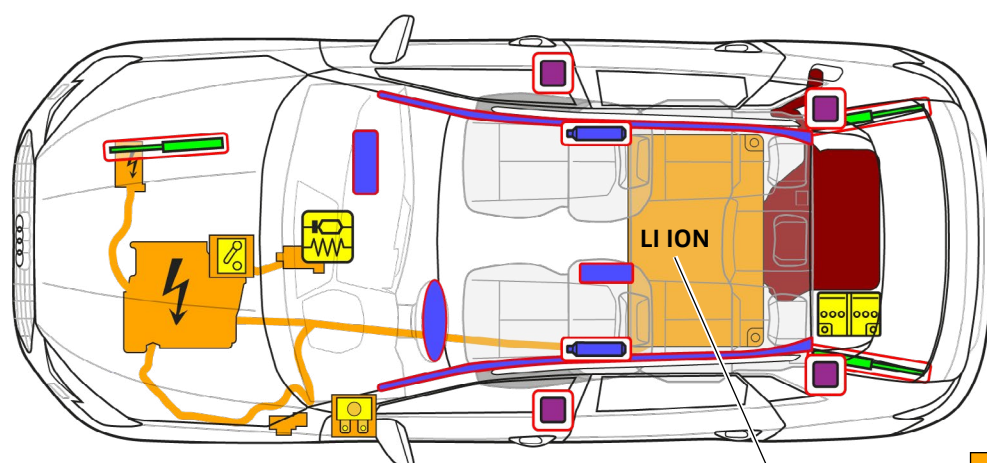

Audi A3 TFSI e

Sportback / allstreet, vanaf 2024

5-deurs, 5-zitter



400 V
LI ION

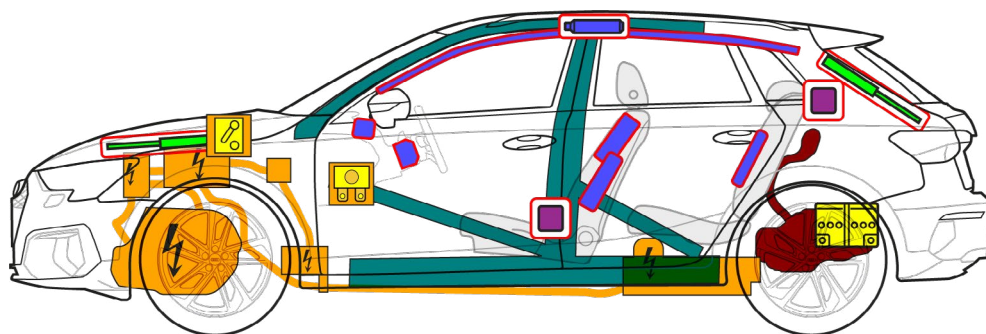

	Airbag		Gasgenerator		Gordelspanner		SRS-regelapparaat		Gasdrukveer/voorgespannen veer
	Zones met hoge weerstand		Brandstoftank benzine		Laagvoltaccu		Hoogvoltaccu		Hoogspanningskabel
	Laagspanningsapparaat dat de hoogspanning loskoppelt		Zekeringkast die hoogspanning uitschakelt		Hoogspanningscomponent				



Audi A3 TFSI e

Sportback / allstreet, vanaf 2024

5-deurs, 5-zitter

1. Identificatie / herkenning



De elektromotor is geruisloos. De weergave in het instrumentenpaneel (powermeter) geeft terugkoppeling of de elektroaandrijving is uitgeschakeld "OFF" resp. bedrijfsklaar "READY".

Modelbenaming
Audi A3 TFSI e

Laadaansluiting



A3
(geen modelbenaming aan achterzijde is een optie)

2. Immobilisatie / stabilisatie / heffen

Voertuig immobiliseren

- 1 Parkeertoets "P" indrukken
- 2 Parkeerrem bedienen

Voertuig tegen weggrollen beveiligen



Hefpunten

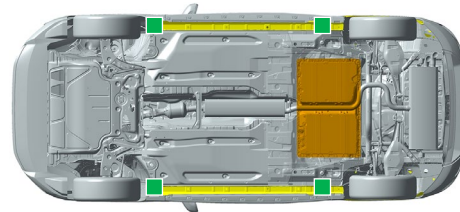

geschikte hefpunten

hoogvoltaccu

3. Directe gevaren uitschakelen / veiligheidsvoorschriften

Contact uitschakelen



"START-STOP"-knop in de middenconsole indrukken, zonder het rempedaal in te trappen



In plaats van de sleutel met radiografische afstandsbediening kan ook een sleutelkaart of smartphone-app worden gebruikt.

Hoogvoltsysteem deactiveren

Bij ongevallen met airbagactivering wordt het hoogvoltsysteem direct na herkenning van de airbagactivering automatisch gedeactiveerd. Het hoogvoltsysteem is ca. 20 seconden na deactivering spanningsloos.



In alle andere gevallen kan het hoogvoltsysteem als volgt worden gedeactiveerd:

Mogelijkheid 1: vanuit de motorruimte

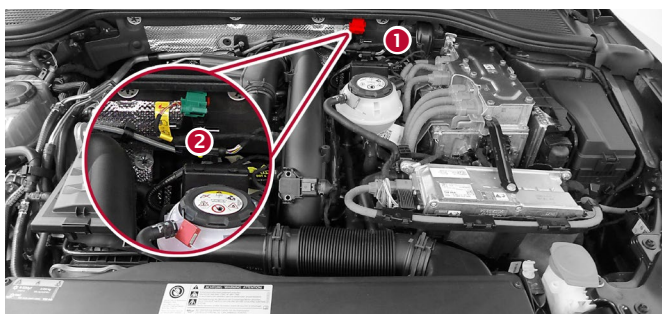

1 Rode strip eruit trekken

2 Zwarte stekker eruit trekken





Audi A3 TFSI e

Sportback / allstreet, vanaf 2024

5-deurs, 5-zitter



Mogelijkheid 2: (zekering in passagiersruimte)

Voertuigen met links stuur
(naast de stuurkolom)
Afdekking verwijderen



Voertuigen met rechts stuur
(in het dashboardkastje)
Afdekking verwijderen

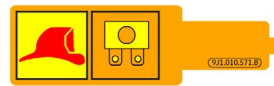
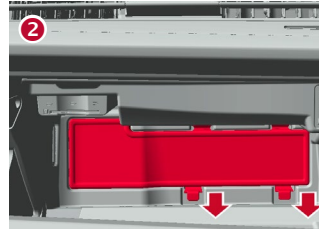

Zekering eruit trekken

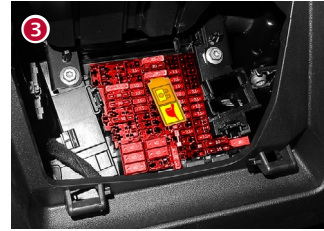

**Beschadigde hoogvoltcomponenten, -kabels en hoogvoltaccu niet aanraken, snijden of openen!
Passende beschermingsmiddelen dragen!**

Massakabel van de 12 volt accu losmaken (in de bagageruimte)

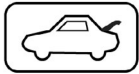

- 1 Afdekking verwijderen
- 2 Minpoolklem losmaken

Van het laadstation losmaken (noodontgrendeling laadstekker)

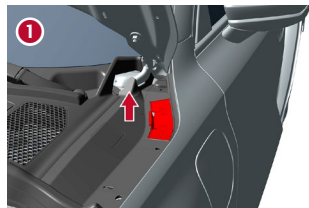

- 1 Afdekking verwijderen

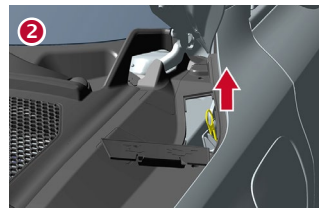

- 2 Aan gele lus trekken



- 3 Laadstekker lostrekken

4. Toegang tot de inzittenden

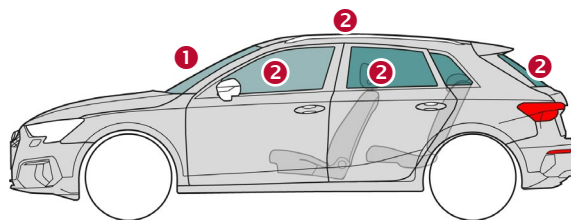

Glastypen:

- 1 Gelaagde ruiten van veiligheidsglas
- 2 Eenlaagsveiligheidsglas

5. Opgeslagen energie / vloeistoffen / gassen / vaste stoffen



max. 40 l



12 V



Audi A3 TFSI e

Sportback / allstreet, vanaf 2024

5-deurs, 5-zitter



400 V
Lithium-ion



Bij een mechanische vervorming van het accusysteem bestaat het risico van een thermische reactie in de hoogvoltaccu.

Houd de temperatuur van de hoogvoltaccu in de gaten!

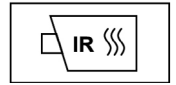

6. In geval van brand



Lithium-ion accu's kunnen als gevolg van beschadigingen resp. ondeskundig gebruik meteen of ook later vanzelf ontbranden resp. na het blussen van de brand opnieuw ontbranden!

Passende beschermingsmiddelen dragen!



7. In geval van onderdompeling

Nadat het voertuig uit het water is geborgen, het hoogvoltsysteem en de 12 volt elektrische installatie deactiveren (zie hoofdstuk 3) en water laten weglopen. Passende beschermingsmiddelen dragen!

8. Slepen / transport / opslag



Lithium-ion-accu's kunnen spontaan ontbranden resp. nadat de brand is geblust opnieuw ontbranden!

Passende beschermingsmiddelen dragen!



Bij verongelukte voertuigen resp. beschadigde of opvallende hoogvoltaccu: hoogvoltsysteem deactiveren (zie hoofdstuk 3). Voertuig op een veilige afstand van minimaal 5 meter van gebouwen en andere voertuigen neerzetten (quarantaineplek).



Een verongelukt voertuig niet op de aandrijfassen afslepen.

9. Belangrijke bijkomende informatie

Meer informatie in de brochure voor hulpdiensten Audi op www.audi.com/rescue

10. Verklaring van gebruikte pictogrammen

Ontvlambaar	corrosief	Gevaarlijk voor de menselijke gezondheid	Milieugevaar	Benzine-hybride-voertuig	Waarschuwing hoogspanning	algemeen waarschuwingsbord	gebruik water om het vuur te blussen
Gevaarlijke spanning	Slimme sleutel verwijderen	Gebruik thermische infraroodcamera	Motorcap ontgrendelen	Bagageruimte ontgrendelen			