

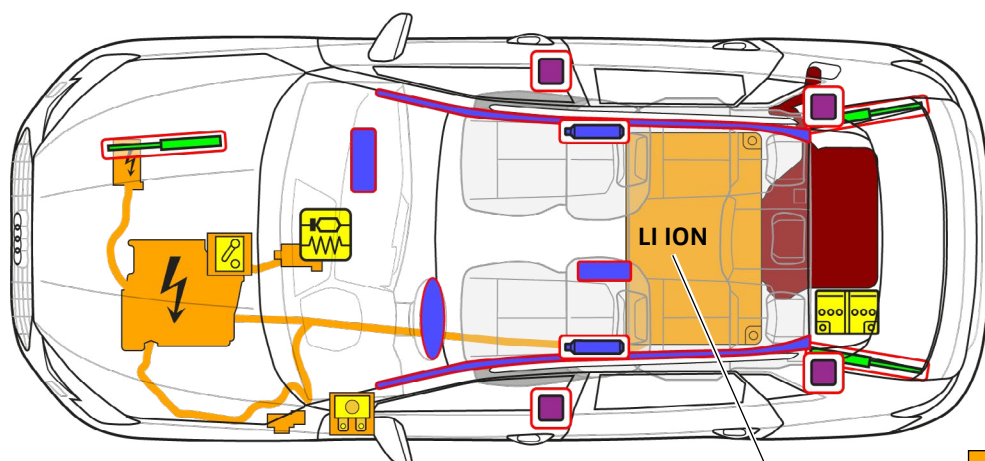

Audi A3 TFSI e

Sportback / allstreet, fr.o.m. 2024

5-dörrars, 5-sitsig



400 V
LI ION

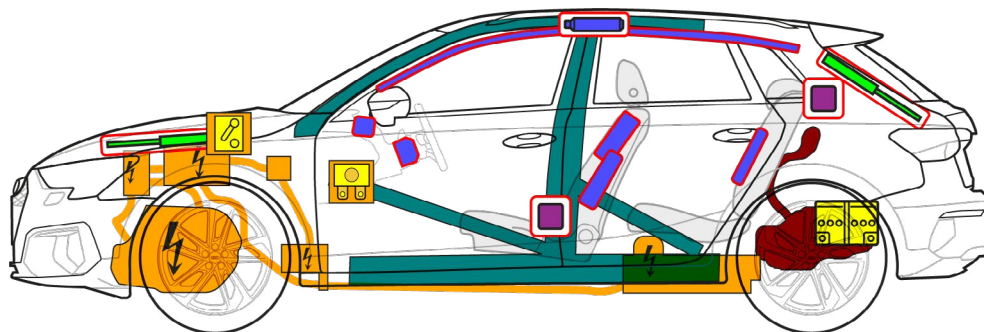

	Airbag		Gasgenerator		Bältesförsträckare		SRS styrdon		Gaströcksdämpare/ förspänd fjäder
	Karossförstärkning		Bränsletank bensen		Lågspänningsbatteri		Högspänningsbatteri		Högspänningskabel-/komponent
	Lågspänningseenhet som kopplar bort högspänning		Säkringsbox som inaktiverar högspänning		Högspänningskomponent				



Audi A3 TFSI e

Sportback / allstreet, fr.o.m. 2024

5-dörrars, 5-sitsig

1. Identifiering/igenkänning



Elmotorn är ljudlös. Indikeringen i kombiinstrumentet (Powermeter) meddelar om eldriften är avstängd "OFF" eller driftklar "READY".

Modellbeteckning
Audi A3 TFSI e

Laddanslutning



A3
(modellbeteckningen på bakpartiet kan väljas bort)

2. Fastsättning/stabilisering/lyftning

Immobilisera fordon

- 1 Tryck på parkeringsknappen "P"
- 2 Dra åt handbromsen

Säkra fordonet mot att rulla iväg



Lyftpunkter

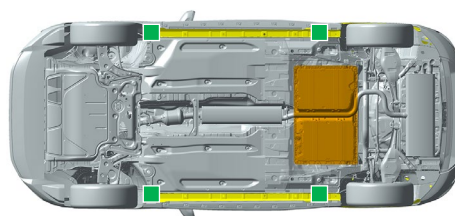

■ lämpliga lyftpunkter

■ högspänningsbatteri

3. Åtgärda direkta faror/säkerhetsbestämmelser

Slå av tändningen



Tryck på knappen "START-STOP" i mittkonsolen, utan att trampa ner bromspedalen

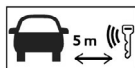

Istället för en bilnyckel kan även ett nyckelkort eller en mobilapp användas.

Avaktivera högspänningssystemet

Vid olyckor då krockkuddar löses ut avaktiveras högspänningssystemet automatiskt omedelbart efter krockkuddsaktiveringen. Högspänningssystemet är spänningsfritt ca 20 sek. efter avaktiveringen.



I alla andra fall kan högspänningssystemet avaktiveras enligt följande:

Alternativ 1: från motorrummet

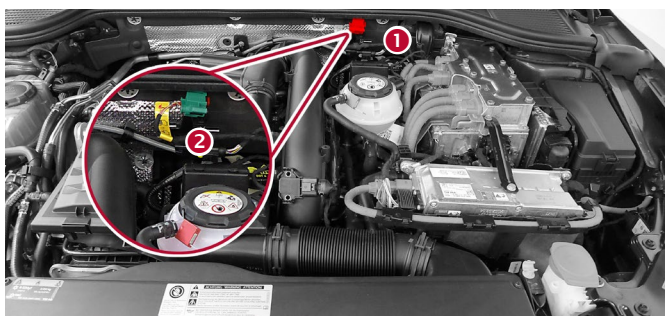

1 Dra ut den röda fliken

2 Dra ur den svarta kontakten





Audi A3 TFSI e

Sportback / allstreet, fr.o.m. 2024

5-dörrars, 5-sitsig



Alternativ 2: (säkring i kupéutrymmet)

Vänsterstyrd bil
(bredvid rattstängan)
Ta av skyddet

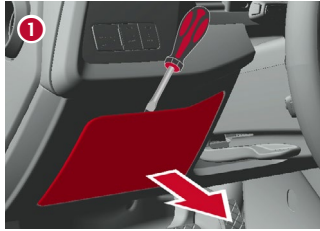

Högerstyrd bil
(i handskfacket)
Ta av skyddet

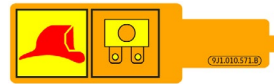
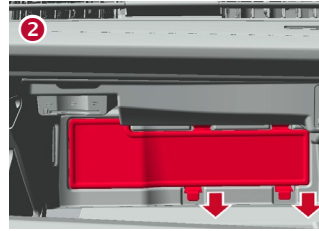

Dra ut säkringen

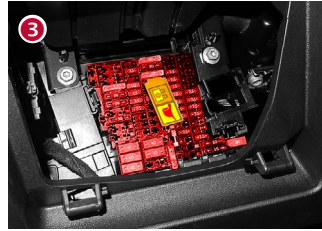

Berör, öppna eller skär inte i skadade högspänningskomponenter, högspänningsledningar eller högspänningsbatteri! Bär lämplig skyddsutrustning!

Frånkoppla 12 V-batteriet (i bagageutrymmet)



- 1 Ta av skyddet
- 2 Frånkoppla minuspolen

Lossa från laddstationen (nödupplåsning laddkontakt)

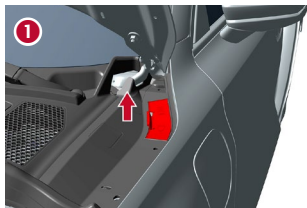

1 Ta av skyddet

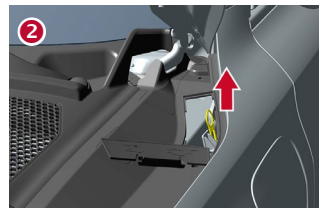

2 Dra i den gula öglan



3 Dra ur laddkontakten

4. Åtkomst till passagerare

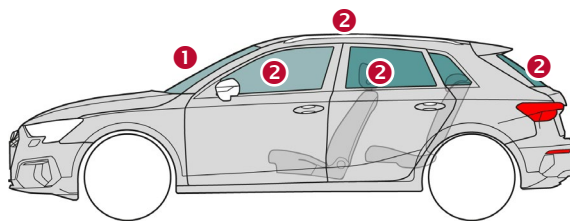

Typer av glas:

- 1 Laminerat säkerhetsglas
- 2 Enkelt säkerhetsglas

5. Lagrad energi/vätskor/gaser/fasta ämnen



max. 40 l



12 V



Audi A3 TFSI e

Sportback / allstreet, fr.o.m. 2024

5-dörrars, 5-sitsig



400 V
litium-jon



Vid en mekanisk deformation av batterisystemet föreligger risk för en termisk reaktion i högspänningsbatteriet.

Övervaka högspänningsbatteriets temperatur!

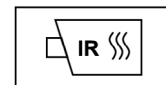

6. Vid brand



Vid skador eller felaktig användning kan litium-jon-batterier självantändas omedelbart eller med tidsfördröjning resp. antändas igen efter brandbekämpningen!

Bär lämplig skyddsutrustning!



7. Under vatten

Avaktivera högspänningssystemet och 12 V-elsystemet efter att fordonet har bärgats ur vattnet (se kapitel 3) och låt vattnet rinna ur. Bär lämplig skyddsutrustning!

8. Bärgning/transport/förvaring



Litium-jon-batterier kan självantända eller antändas igen efter brandbekämpningen!

Bär lämplig skyddsutrustning!



Vid krockade fordon eller vid skadat eller eventuellt skadat högspänningsbatteri: Avaktivera högspänningssystemet (se kapitel 3). Parkera fordonet på säkert avstånd (minst 5 m) från byggnader och andra fordon (karantänområde).

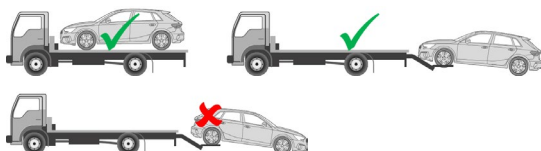

Bogsera inte ett olycksdrabbat fordon på drivaxlarna.

9. Viktig extrainformation

Mer information i räddningsdatabladet Audi på www.audi.com/rescue

10. Förklaring av de piktogram som används

Brandfarligt	Frätande medel	Farligt för människors hälsa	Miljöfara	Hybridelektriskt fordon på bränsle från vätskegrupp 2	Varning högspänning	Allmän varnings skylt	Använd vatten för att släcka elden
Farlig spänning	Ta bort smartnyckeln	Använd infraröd värmekamera	Motorhuv	Bagageutrymme			