

Audi Vorsprung durch Technik



SQ8 SUV

Cenu lapa



Attēlam ir ilustratīva nozīme

www.audi.lv

Satura rādītājs



Cenas

Standarta aprīkojums

6	Riteņi / diski
6	Gaismas
7	Spoguļi
8	Slēgšanas sistēmas
8	Stiklojums
8	Ārējās apdares aprīkojums
8	Sēdekļi / sēdekļu komforts
11	Salona apdares aprīkojums
11	MMI un navigācijas sistēmas
13	Palīdzības un drošības sistēmas
14	Tehnoloģijas / balstiekārta

Papildu aprīkojums

16	Krāsojums
17	Riteņu diski / riepas
20	Balstiekārta / bremzes
20	Sēdekļi
20	Sēdēšanas komforts
23	Sēdekļu apdare / ādas apdares pakas
24	Salona dekoratīvā apdare
25	Stūres / vadības elementi
25	Radio un tv sistēmas
26	Informācijas un izklaides sistēma / tālrunis un saziņa
26	Palīdzības un drošības sistēmas
31	Gaismas
32	Jumta sistēmas
32	Kondicionēšanas sistēmas
34	Bagāžas nostiprināšanas un glabāšanas sistēmas
34	Slēgšanas sistēmas
35	Spoguļi
35	Stiklojums
36	Papildu ārējās apdares aprīkojums
36	Papildu salona apdares aprīkojums
37	Pagarinātā garantija
37	Aprīkojuma / dizaina pakas

Audi exclusive

39	Salona dekoratīvā apdare
39	Stūres / vadības elementi
39	Salona papildu aprīkojums
40	Sēdekļu apdare / ādas apdares pakas

Izmēri

Tehniskie dati

Riepu parametru klasifikācija

Kontakti



Attēlam ir ilustratīva no.

www.audi.lv



Audi SQ8 SUV cenas

Dzinēja tips	Pārnesumkārbā / piedziņas veids	Cilindri / motora tilpums cm ³	Dzinēja jauda kW / ZS	Cena, EUR ar PVN bez PVN	Reģistrācijas pakalpojums, EUR (ar PVN)
4.0TFSI	8 / tiptronic / quattro	8 / 3956	373 / 507	115 500 95 455 4MTSW1	610

Detalizēta tehniskā informācija pieejama šeit [→](#)

Cenās ietilpst automašīnas piegāde, pirmspārdošanas serviss, brīdinājuma trīsstūris, ugunsdzēsamais aparāts un pirmās palīdzības komplekts. Uzrādītās cenas, komplektācijas un papildaprīkojuma klāsts ir informatīva rakstura un var tikt mainīts bez iepriekšēja brīdinājuma. Aktuālāko informāciju iespējams iegūt pie Audi pārstāvjiem Latvijā.

Cenas spēkā no 01.06.2025.





Attēlam ir ilustratīva nozīme

www.audi.lv



Standarta aprīkojums

Riteņi / diski

Kods



Vieglmetāla diski, 5 spieķu "V" dizains (S dizains), kontrastējoši pelēki, daļēji pulēti, 10 J x 21, riepas 284/45 R21

C7F

Riepu remonta komplekts

1G8

Riepu spiediena kontrole

7K1

Gaismas

Matrix LED priekšējie lukturi

8IY

Audi Matrix LED tehnoloģija nodrošina precīzu, augstas izšķirtspējas ceļa izgaismošanu. Ja kameras sistēma konstatē transportlīdzekļus, tā selektīvi atslēdz tikai to apgaismojuma daļu, kas vērsta pret transportlīdzekli, savukārt pārējie tālo gaismu segmenti paliek aktīvi. Ieslēdzot virzienrādītāju, Matrix LED tuvo gaismu lukturu dinamiskais indikators ieslēdz gaismas impulsu, kas darbojas virzienā uz āru uz to pusi, uz kuru automobilis veic pagrieziena.

Matrix LED priekšējiem lukturiem ir šādas funkcijas:

- ▶ vizuāli pilnveidoti dienas gaitas lukturi
- ▶ tuvās gaismas
- ▶ tālās gaismas
- ▶ gabarītlukturi
- ▶ dinamiskais virzienrādītājs
- ▶ pagrieziena apgaismošanas lukturi (papildu sānu apgaismojums nogriežoties)
- ▶ sliktu laikapstākļu lukturi (atspīduma mazināšanai pasliktinātās redzamības apstākļos)
- ▶ manevrēšanas gaisma (izgaismo priekšpusē manevrēšanas laukumu, braucot atpakaļgaitā)
- ▶ statiskā pagrieziena izgaismošanas gaisma (papildu sānu apgaismojums nogriežoties)
- ▶ automaģistrāles gaisma (lielāks attālums lielā ātrumā)
- ▶ automātiskā dinamiskā priekšējo lukturu attāluma kontrole

s = standartā

o = papildu aprīkojums

-- = nav pieejams



Standarta aprīkojums

	Kods
LED aizmugurējie lukturi plus Aizmugurējie lukturi ar LED tehnoloģiju aizmugurējos un bremžu lukturus aktivizē ātrāk, lai aizmugurē braucošie tos spētu ātrāk saskatīt. Ieslēdzot virzienrādītāju, dinamiskais virzienrādītājs rada gaismas impulsu, kas darbojas virzienā uz āru uz to pusi, uz kuru tiek veikts pagrieziens. LED aizmugurējie lukturi plus iekļauj šādas funkcijas: <ul style="list-style-type: none">▶ dinamiskie virzienrādītāji▶ bremžu lukturi▶ aizmugurējie lukturi▶ aizmugurējais numura zīmes apgaismojums▶ atpakaļgaitas gaismas	8VM
Salona apgaismojuma paka (Ambient lighting) Fona apgaismojums ar LED tehnoloģiju rada patīkamu noskaņu ar spilgtas gaismas dizainu un iespaidīgu gaismas animāciju automobiļa salonā. Fona apgaismojuma pakā iekļauts standarta salona apgaismojums un: <ul style="list-style-type: none">▶ griestu modulis, priekšā un aizmugurē, ar lasīšanas apgaismojumu (kapacitatīvie slēdži)▶ apgaismoti saulesarga spoguļīši vadītājam un priekšējam pasažierim▶ iekāpšanas apgaismojums zem durvīm, priekšā un aizmugurē▶ salona durvju rokturi, priekšā un aizmugurē▶ cimdu nodalījums▶ apgaismojums pie kājām, priekšā un aizmugurē▶ bagāžas nodalījuma apgaismojums, labajā un kreisajā pusē▶ iekšējais apgaismojums bagāžas nodalījuma pārsegā	QQ1
Spoguļi	
Sānu spoguļi, elektriski regulējami, apsildāmi un nolokāmi Sānu spoguļos iekļauti integrēti LED virzienrādītāji un automātiska sānu spoguļa nolaišanas funkcija pasažiera pusē, kā arī izliekts, plakans vai asfērisks spoguļa stikls. Automātiskā apmales puses funkcija pavērs pasažiera puses sānu spoguļi uz leju, kad tiek ieslēgta atpakaļgaita, lai vadītājs varētu labāk redzēt apmali.	6XE
Ārējo atpakaļskata spoguļu korpusi ar alumīnija apdari	6FC
Salona atpakaļskata spoguļis bez rāmja ar automātisku aptumšošanas	4L6



Standarta aprīkojums

	Kods
Slēgšanas sistēmas	
Ražotāja pretaizdzīšanas signalizācija	PG2
Elektriski atverams un aizverams bagāžas nodalījuma pārsegs	4E7
Bagāžas nodalījuma pārsegu iespējams elektriski atvērt vai aizvērt, nospiežot pogu vadītāja durvīs vai izmantojot skārienpogu bagāžas nodalījuma durvju rokturī. Elektriskās aizbultēšanas funkcija atvieglo manuālu pārsega aizvēršanu, kad tas ir nepieciešams. Vietās, kur ir zemi griesti, bagāžas nodalījuma pārsega atvēršanas leņķi var ieprogrammēt vēl ērtāk un drošāk.	
Stiklojums	
Siltumu aizturošs akustiskais vējstikls	4GF
No laminēta stikla izgatavotais siltumu izolējošais stiklojums atstaro ultravioletos starus un var tādējādi palīdzēt novērst automobiļa salona sakaršanu.	
Siltumu aizturoši aizmugurējais un sānu stikli	4KC
Tonētie logi atstaro ultravioletos starus un palīdz novērst automobiļa salona sakaršanu. Apsildāmo aizmugurējo logu iespējams kontrolēt ar taimerī.	
Ārējās apdares aprīkojums	
Jumta rāmja un logu apdares no anodēta alumīnija	4ZB
Buferi, S modelis ar pilnu krāsojumu	2K3
Pilnībā krāsota apakšlīnija (virsbūves krāsā)	
Sēdekļi / sēdekļu komforts	
Dinamica Frequency mikrošķiedras/ādas kombinācija ar S emblēmu	N5K
sporta sēdekļiem, priekšā, tostarp:	
▶ priekšējo un abu malējo aizmugurējo sēdekļu centrālais panelis no Dinamica Frequency mikrošķiedras, melnā krāsā	
▶ sēdekļu sānu spilveni un galvas balsts no smalkas ādas, melnā krāsā	
▶ aizmugurējo sēdekļu galvas balsti no mākslīgās ādas	
▶ kontrastējošas šuves:	
▶ S emblēmas gofrējums uz priekšējo sēdekļu atzveltnēm	
▶ Izstrādāts atbilstoši īpaši sportiskām prasībām, materiālam, kas apvieno Dinamica mikrošķiedru un augstas kvalitātes ādu, ir patīkami pieskarties, un tas nodrošina augstu sēdēšanas komfortu.	

s = standartā

o = papildu aprīkojums

-- = nav pieejams



Standarta aprīkojums

	Kods
Sport sēdekļi priekšā ar muguras komforta regulāciju Ir pieejami dažādi elektriski regulējami iestatījumi: <ul style="list-style-type: none">▶ sēdekļa augstums▶ sēdekļa gareniskā pozīcija▶ atzveltnes leņķis un sēdekļa dziļums▶ Galvas balsta un drošības jostu augstumu var regulēt manuāli.▶ Papildus priekšējiem sporta sēdekļiem ir:<ul style="list-style-type: none">▶ izteikta sēdekļu sānu spilvenu forma▶ jostasvietas atbalsta elektriskās regulēšanas iespēja četros virzienos horizontāli un vertikāli nodrošina ērtu un ergonomisku sēdpozīciju.	Q1D+7P1
Interjera augšējās daļas apdare ar kontrastējošām šuvēm Instrumentu paneļa augšdaļas ādas apdare, melnā krāsā ar kontrastējošām akmens pelēkas krāsas šuvēm	7HP
Elektriski regulējami priekšējie sēdekļi Pieejami vairāki elektriski regulējami iestatījumi: <ul style="list-style-type: none">▶ sēdekļa augstums▶ sēdekļa gareniskā pozīcija▶ sēdekļa un atzveltnes leņķis▶ Turklāt galvas balsta augstumu un attālumu līdz galvai var regulēt manuāli.	3L5
Aizmugurējā sēdekļa atzveltnē, nolokāma pa daļām, ar atzveltnes leņķa regulēšanas funkciju <ul style="list-style-type: none">▶ atzveltnē nolokāma sadalījumā 40:20:40 vai pilnībā (līdzena bagāžas nodalījuma grīda)▶ ieskaitot manuālu 60:40 atzveltnes leņķa regulēšanas funkciju	3NE
ISOFIX bērnu sēdeklišu stiprinājums aizmugurējiem sēdekļiem ar "Top Tether" stiprinājumu Standarta stiprinājums praktiskai i-Size un ISOFIX bērnu sēdeklišu piestiprināšanai aizmugurējo sēdekļu malējās sēdvietās. Augšējais piestiprināšanas mehānisms nodrošina papildu stiprinājuma vietu aizmugurējā sēdekļa sēdvirsmas augšdaļā. Izmēģinātā un pārbaudītā ISOFIX sistēma apvieno vienkāršu darbību ar aizsardzību automobili esošajiem bērniem.	3B3
ISOFIX bērnu sēdeklišu stiprinājums priekšējam pasažieru sēdeklim	3G4
Centrālais roku balsts, priekšā <ul style="list-style-type: none">▶ vadītājam un priekšējam pasažierim▶ uz augšu lokāms, ar mantu nodalījumu zem centrālā roku balsta	6E3
Sēdekļu apsilde, priekšā	4A3

s = standartā

o = papildu aprīkojums

-- = nav pieejams





Attēlam ir ilustratīva nozīme

Standarta aprīkojums

	Kods
Salona apdares aprīkojums	
Trīs spieķu daudzfunkciju ādas stūre ar pārnēsumu pārslēgšanas lāpstiņām Manuāli regulējams augstums un attālums. Ar 12 daudzfunkciju pogām. Pārnēsumu pārslēgšanas lāpstiņas ļauj manuāli pārslēgt pārnēsumus.	1XW
Dekoratīvi salona apdare ielaidumi, "Matt brushed aluminium" ar lineāru struktūru, sudraba krāsā	5MI
Vadības pogas matētā melnā krāsā	GS0
Divu zonu luksusa automātiskā gaisa kondicionēšana Atsevišķa temperatūras vadība vadītāja un pasažiera pusē. Individuāli regulējama pēc vajadzības. Divu zonu luksusa automātiskā gaisa kondicionēšanas sistēma ietver šādas funkcijas: <ul style="list-style-type: none">▶ atsevišķa temperatūras vadība vadītāja un pasažiera pusē▶ aizmugurējā nodalījuma klimata kontrole, kas darbojas caur viduskonsoles aizmugurējām gaisa atverēm▶ atkausēšanas atveres vējstiklam un sānu logiem▶ salona putekļu un aromātu filtrs, kas mazina putekļu, aromātu un alergēnu daudzumu automobiļa salonā	9AD
Melna auduma griestu apdare	6NQ
Priekšējie un aizmugurējie paklājiņi	0TD
Durvju sliekšņu apdare ar alumīnija ielaidumiem priekšā un aizmugurē, izgaismota, priekšā ar S emblēmu	VT5
MMI un navigācijas sistēmas	
Audi virtuālā vadītāja informācijas sistēma iekļauj: <ul style="list-style-type: none">▶ divas individuālas displeja iespējas: "sporta" un "S performance"▶ pielāgotais displejs ar ātruma, dzinēja ātruma, karšu, radio un multivides informācijas attēlošanu un vēl daudzām citām funkcijām▶ borta datora datu konfigurēšana tahometrā▶ vadība no daudzfunkciju stūres▶ navigācijas kartes attēlošana ar 3D reljefa modeli▶ nepārtraukta navigācijas informācijas attēlošana līdzās spidometram, kad tiek aktivētas maršruta norādes▶ ieteikums atpūsties VIEW poga uz daudzfunkciju stūres ļauj ātri un intuitīvi pārslēgties starp diviem dažādu izmēru mērinstrumentu displejiem: <ul style="list-style-type: none">▶ progresīvais skats ar skaidri redzamu palielinātu borta datora grafiku un MMI saturu▶ klasiskais skats ar lielu tahometra un spidometra displeju	9S8

s = standartā

o = papildu aprīkojums

-- = nav pieejams



Standarta aprīkojums

	Kods
MMI navigācijas sistēma plus ar MMI touch response 10,1 collas krāsu displejs ar MMI touch response ar haptisko reakciju	7UG
Bluetooth saskarne ▶ atrodoties automobilī, zvaniem pa tālruni, nepārkāpjot noteikumus un izmantojot brīvroku sistēmu ▶ sava mūzikas kolekcija automobilī ▶ iespējams pieslēgt līdz 2 mobilajiem tālruņiem	9ZX
Audi skaņas sistēma ▶ 10 skaļruņi, ieskaitot centrālo skaļruni un zemo frekvenču skaļruni ▶ 6 kanālu pastiprinātājs ar 180 vatu kopējo jaudu	9VD
Digitālā radio signālu uztveršana	QV3
Audi connect ārkārtas zvans un tehniskā apkalpošana ar Audi connect attālināto vadību un kontroli Audi connect ārkārtas zvans un tehniskā apkope rūpējas par jūsu drošību katrā braucienā – neatkarīgi no tā, kas notiek vai kur jūs dodaties. Piemēram, ja notiek smags negadījums, automātiski tiek veikts zvans uz Audi ārkārtas zvanu centru. Informācija par automobili tiek automātiski pārraidīta, lai palīdzētu nodrošināt, ka palīdzība tiek sniegta, cik drīz vien iespējams. Turklāt, izmantojot automobiļa tiešsaistes aprūpes sistēmu (Online Car Care), automobīlis zināmas problēmas spēj prognozējoši noteikt, pirms tās ir radušās. Maz iespējamā automobiļa tehnisko problēmu vai nelielas avārijas gadījumā tiešsaistes sistēma palīdzībai uz ceļa un Audi negadījumu palīgsistēma nekavējoties nodrošina palīdzību.	IW3
Audi connect navigācijas un informācijas un izklaides sistēma iekļauj: ▶ navigācija ar Google™ satelīta karti ▶ tiešsaistes galamērķu meklēšana ▶ tiešsaistes satiksmes informācija ▶ tiešsaistes satiksmes informācija plus ▶ joslas līmeņa navigācija uz maģistrālēm ▶ tiešsaistes apskates vietas ▶ brīdinājumi par bīstamām situācijām ▶ tiešsaistes ceļa zīmju informācija ▶ myAudi navigācija ▶ informācija par laikapstākļiem ▶ tiešsaistes ziņas ▶ Holoride saskarne ▶ lietotāja profili ▶ piekļuve tēmām	IT3

s = standartā

o = papildu aprīkojums

-- = nav pieejams



Standarta aprīkojums

	Kods
Palīdzības un drošības sistēmas	
Papildus stāvbremze braukšanas uzsākšanai (Hold assist) Papildus stāvbremzes palīgsistēma (Hold assist) notur automobili nekustīgu neierobežotu laiku pēc apstāšanās augšupceļā vai nogāzē. Pēc aktivizēšanas, kamēr automobilis stāv uz vietas, bremzes darbojas līdz brīdim, kad kustības uzsākšanai tiek izmantots akceleratora pedālis.	UH2
Pilna izmēra drošības spilveni vadītājam un priekšējam pasažierim ar iespēju atslēgt priekšējā pasažiera drošības spilvenu	4UF
Sānu drošības spilveni priekšā un galvas drošības spilvenu sistēma Priekšējie sānu drošības spilveni ir integrēti priekšējo sēdekļu atzveltnu ārmalā. Papildus, ja nepieciešams, nostrādā galvas drošības spilvenu sistēma gar sānu logiem. Tā nodrošina priekšējā un malējo sānu pasažieru aizsardzību sānu sadursmes gadījumā.	4X3
Braukšanas joslas uzturēšanas brīdinājums "Line departure warning" Sistēmas ierobežojumu ietvaros palīdz vadītājam nenovirzīties no braukšanas joslas. Ja sistēma ir aktivizēta un gatava, bet vadītājs neieslēdz virzienrādītāju, brīdinājums par novirzīšanos no joslas neļaus automobilim šķērsot konstatētās joslas atdalošās līnijas, koriģējot stūres kustību. Ja vadītājs to vēlas, ir iespējams iestatīt papildu stūres vibrāciju. Sistēmas darbības diapazons ir no aptuveni 60 līdz 250 km/h. Sistēma tiek aktivēta uzreiz pēc aizdedzes ieslēgšanas. To iespējams ieslēgt un izslēgt arī manuāli MMI touch response displejā.	6I3
Cruise control - automātiska ātruma uzturēšanas ierīce ar ātruma ierobežotāju Sistēma atvieglo vienmērīga braukšanas stila uzturēšanu un ātruma ierobežojuma ievērošanu, iestatot maksimālo ātrumu. Pārvietojoties ar ātrumu aptuveni 20 km/h un vairāk, sistēma uztur nemainīgu iestatīto ātrumu, pielāgojot dzinēja jaudu vai izmantojot aktīvo bremzēšanu, ja ir pieejama pietiekama dzinēja un bremzēšanas jauda. Sistēmu kontrolē ar atsevišķu sviru pie stūres. Iestatītais ātrums tiek attēlots Audi virtuālajā informācijas sistēmā.	8T6
Optiskais parkošanās palīgs priekšā un aizmugurē Palīdz iebraukt stāvvietā, izbraukt no tās un manevrēt uz priekšu un atpakaļ ar skaņas signāliem un vizuālu braukšanas trajektorijas attēlošanu. Vadītāja noguruma detektors	9X9
Audi pre sense front Sistēmas ierobežojumu ietvaros un atkarībā no situācijas un ātruma sistēma var brīdināt par gaidāmu sadursmi un uzsākt atbilstošu bremzēšanu. Drošības pasākumus var tikt uzsākti savlaicīgi. Transportlīdzekļus ir iespējams uztvert, braucot ar ātrumu līdz 250 km/h, gājējus – braucot ar ātrumu līdz aptuveni 85 km/h, velosipēdistus – no 5 km/h. Audi pre sense front ietilpst šādi drošības pasākumi: ▶ priekšējo drošības jostu un aizmugurējo malējo drošības jostu, ja tādas ir, spriegošana ▶ sēdekļa pozīcijas optimizēšana ▶ avārijas gaismu ieslēgšana, lai brīdinātu citus satiksmes dalībniekus ▶ logu un panorāmas stikla jumta lūkas (ja ir aprīkojumā) aizvēršana	6K8



Standarta aprīkojums

Tehnoloģijas / balstiekārta	Kods
<p>Adaptīvā pneimatiskā balstiekārta ar izteikti sportisku regulējumu</p> <p>Sporta adaptīvā pneimatiskā balstiekārta ar elektronisku vadību nodrošina brīvi regulējamu adaptīvo amortizatoru darbību visiem četriem riteņiem un dinamiskus pamata iestatījumus. Salīdzinājumā ar adaptīvo pneimatisko balstiekārta automobiļa kustības augstums ir samazināts par līdz 15 mm atkarībā no režīma.</p> <p>Automātisks automobiļa braukšanas augstuma regulējums atkarībā no slodzes un amortizācija nodrošina labu brauciena komfortu. Klīrensa kontrole ļauj regulēt klīrensu 90 mm diapazonā starp maksimālo un minimālo līmeni.</p> <p>Sistēma ietver:</p> <ul style="list-style-type: none">▶ piecu sviru vieglas konstrukcijas priekšējā ass ar stabilizatoriem un pie virsbūves pieskrūvēts apakšrāmis▶ piecu sviru vieglas konstrukcijas aizmugurējā ass ar neatkarīgu riteņu balstiekārta, stabilizators un elastīgi nostiprināts apakšrāmis	2MB
<p>Visu riteņu stūrēšana</p> <p>Pārvietojoties nelielā ātrumā, ir samazināta stūrēšanai nepieciešamā piepūle un automobiļa pagrieziena rādiuss, pagriežot aizmugurējos riteņus pretējā virzienā. Tas ievērojami uzlabo automobiļa izveicību. Pārvietojoties lielākā ātrumā, tiek veikts aizmugurējās ass stūrēšanas leņķa mērķa regulējums, pagriežot stūri tajā pašā virzienā. Stūres kustības tiek pārveidotas ātri un precīzi. Tas savukārt uzlabo stūres reakciju un automobiļa stabilitāti.</p> <p>Kopumā visu riteņu stūrēšana atvieglo manevrēšanu, sportisku braukšanu un lielisku, ērtu stūrēšanu.</p>	0N5
<p>Audi drive select ar Efficiency režīmu</p> <p>Dažādi režīmi ļauj jums noteikt sava automobiļa raksturlielumus, lai jūs jebkurā brīdī varētu izbaudīt atbilstošus braukšanas iespaidus:</p> <ul style="list-style-type: none">▶ „automātiskais”▶ „komforta”▶ „dinamiskais”▶ “allroad”▶ „bezceļu”▶ „Efficiency”▶ „individuālais” <p>„Efficiency” režīmā dzinējs, transmisija, klimata kontrole un adaptīvā kruīza kontrole tiek pārslēgti ekonomiskākā pamata iestatījumā.</p> <p>„Individuālais” režīms ļauj pēc vēlēšanās kombinēt dažādu sistēmu iestatījumus.</p> <p>Izvēlnē ir pieejama papildus “paaugstināšanas” funkcija, lai automobili varētu paaugstināt līdz maksimālajam iespējamajam kustības augstumam.</p>	2H9
<p>Elektromehāniskais stūres pastiprinātājs</p> <p>Integrētā uz ātrumu reaģējošā stūres sistēma nodrošina precīzu stūres izjūtu lielā ātrumā un atvieglo automobiļa novietošanu stāvvietā.</p> <p>Elektroniskā stabilizācijas kontroles sistēma (ESC)</p>	QZ7









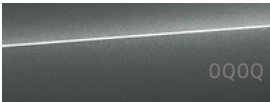
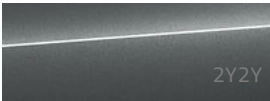

Attēlam ir ilustratīva nozīme

www.audi.lv



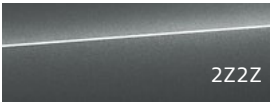
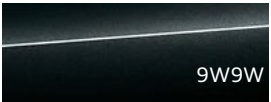
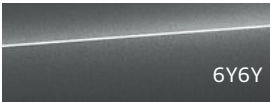



Papildu aprīkojums

Krāsojums	Kods	SQ8 SUV Cena EUR ar PVN	
Pamatkrāsa			
 Carrara balta		0	
Metāliska krāsa			
 Glacier balta	 Mythos melna	 Chili sarkana	1 190
 Satellite sudraba	 Waitomo zila		
 Sakhir zelta	 Ascari zila		2 038
Perlamutra krāsa			
 Daytona pelēka			1 190
 Audi exclusive krāsojums			6 680







Papildu aprīkojums

Riteņu diski / riepas

		Kods	SQ8 SUV Cena EUR ar PVN
	Viegmetāla diski, ar piecu segmentu spieķu stila dizainu, grafīta pelēkā krāsā, 10,0J x 21, 285/45 R21 riepas	C4I	0
	Viegmetāla diski, ar piecu spieķu W-stila dizainu, grafīta pelēkā krāsā, ar dimantu slīpēti, 10,0J x 21, 285/45 R21 riepas	U01	0
	Viegmetāla diski, ar piecu spieķu „Falx” stila dizainu, grafīta pelēkā krāsā, ar dimantu slīpēti, 10,0J x 22, 285/40 R22 riepas	C6L	1 642
	Viegmetāla diski, ar piecu dubultspieķu stila dizainu, grafīta pelēkā krāsā, ar dimantu slīpēti, 10,0J x 22, 285/40 R22 riepas	C6K	1 642





Papildu aprīkojums

		Kods	SQ8 SUV Cena EUR ar PVN
	Diski, ar piecu dubultspieķu V veida S dizainu, grafīta pelēkā krāsā, ar virpotu spīdīgu apdari, 10,0jx22, 285/40 R22 riepas	42N	1 642
	Audi Sport diski, ar 10 Y veida spieķu dizainu, melnā metāliskā krāsā, 10,0jx22, 285/40 R22 riepas	F23	1 913
	Audi Sport diski ar piecu spieķu V veida zvaigznes formas dizainu, antracīta melnā krāsā, ar virpotu spīdīgu apdari, 10,0jx22, 285/40 R22 riepas	CX2	1 982
	Audi Sport diski, piecu dubulto spieķu modulis, pelēki ieliktni ar matētu struktūru, 10,0jx22, 285/40 R22 riepas	53W	1 982



Papildu aprīkojums

		Kods	SQ8 SUV Cena EUR ar PVN
	Audi Sport diskus, desmit spieķu trapecveida dizains, matēti titāna pelēkā krāsā, ar spīdīgu virpotu apdari, 10,0x23, 285/35 R23 riepas	54J	2 775
	Audi Sport diskus, desmit spieķu trapecveida dizains, melnā krāsā, 10,0x23, 285/35 R23 riepas	58U	2 706
	Audi Sport diskus, vairāku spieķu S dizains, melnā metāliskā krāsā ar virpotu spīdīgu apdari, 10,0x23, 285/35 R23 riepas	60I	3 159
Riepu spiediena uzraudzības sistēma		7K3	340
Pretnozagšanas riteņu skrūves un brīdinājums par vaļīgu riteni		1PR	40
Saliekams rezerves ritenis		1G1	313



Papildu aprīkojums

	Kods	SQ8 SUV Cena EUR ar PVN
Balstiekārta / bremzes		
Bremžu suporti sarkanā krāsā	PC2	453
Pilnveidotā balstiekārtas paka Lai uzlabotu braukšanas dinamiku un komfortu Pilnveidotā balstiekārtas paka ietver: <ul style="list-style-type: none">▶ aktīvo pretapgāšanās sistēmu▶ quattro ar sporta diferenciāli Aktīvā pretapgāšanās sistēma līkumos samazina virsbūves šūpošanos. Vienlaikus automobiļa virsbūve tiek stabilizēta, ja ceļa virsma ir nelīdzena vai slīpa uz vienu pusi. Aktīva griezes momenta sadalīšana starp priekšējo un aizmugurējo asi uzlabo braukšanas stabilitāti. Pastāvīgā četru riteņu piedziņa ar sporta diferenciāli pie aizmugurējās ass nodrošina vēl dinamiskāku braukšanu ar lielāku virziena stabilitāti nekā versija ar klasisko aizmugurējās ass diferenciāli. Aktīvais, dinamiski vadāmais aizmugurējās ass diferenciālis ar mērķi nodrošināt jaudas sadalīšanu pēc vajadzības starp aizmugurējiem riteņiem pretdarbojas tendencei veikt nepietiekamu stūrēšanu sākumposmā. Tā rezultātā stūrējot tiek nodrošināta neitrāla, stabila vadāmība, virziena maiņa un ātra izbraukšana no līkumiem."	PHZ	5 434
Sēdekļi		
Aizmugurējais sēdeklis plus: Aizmugurējais sēdeklis plus ietver: <ul style="list-style-type: none">▶ aizmugurējā sēdekļa atzveltni iespējams nolicīt pa daļām 40:20:40 vai pilnībā nolaist (līdzena bagāžas nodalījuma grīda)▶ manuāla atzveltnes leņķa regulēšana (sadaliījums 40:20:40)▶ sēdekļa spilvenu var pārvietot uz priekšu/atpakaļ par 100 mm (sadaliījums 60:40)	3NS	249
Sēdēšanas komforts		
Sporta sēdekļi plus, priekšā Sporta sēdekļi plus izceļas ar tādām unikālām detaļām kā integrēti galvas balsti un romba raksts. <ul style="list-style-type: none">▶ integrēti galvas balsti▶ pneimatiski regulējami sēdekļa un atzveltnes sānu spilveni, kā arī jostasvietas atbalsts▶ romba raksts Priekšējo un aizmugurējo malējo sēdekļu spilveni ir perforēti apvienojumā ar priekšējo sēdekļu ventilāciju. Šāda tehnoloģija ļauj nodrošināt aktīvā sēdekļa ventilāciju vadītāja un priekšējā pasažiera sēdeklim. Automātiska sēdekļu apsilde novērš aukstus sēdekļus. ⓘ Piezīme: tikai ar NOQ un 3NS	Q4Q	1 245
Priekšējie sēdekļi, elektriski regulējami, ar atmiņas funkciju vadītāja sēdeklim ietver šādas regulēšanas iespējas: <ul style="list-style-type: none">▶ sēdekļa augstums▶ sēdekļa gareniskā pozīcija▶ sēdekļa un atzveltnes leņķis ⓘ Piezīme: tikai ar 6XF vai 6XL	PV3	373



Papildu aprīkojums

	Kods	SQ8 SUV Cena EUR ar PVN
Priekšējie sēdekļi, elektriski regulējami, ar atmiņas funkciju Ir pieejami dažādi elektriski regulējami iestatījumi vadītāja un priekšējā pasažiera sēdeklim: <ul style="list-style-type: none">▶ sēdekļa augstums▶ sēdekļa gareniskā pozīcija▶ priekšējo sēdekļu sēdvirsmas un atzveltnes leņķis▶ 4 virzienu jostasvietas atbalsts Atmiņas funkcija vadītāja un priekšējā pasažiera pusē piedāvā divas atmiņas pozīcijas katram profilam elektriski regulējamajiem priekšējiem sēdekļiem un sānu spoguļiem. Iestatījumus iespējams saglabāt un aktivēt ar atmiņas taustiņu. Turklāt pēdējā izmantotā sēdekļa pozīcija tiek automātiski saglabāta personīgajā profilā. Vieglas iekāpšanas funkcija atvieglo iekāpšanu un izkāpšanu. Kad aizdedze ir izslēgta, atverot jebkuras priekšējās durvis, sēdeklis pabīdās uz aizmuguri."	PV6	611
🔔 Piezīme: tikai kopā ar 6XF vai 6XL		
Sēdekļu apsilde priekšējiem un aizmugurējiem sēdekļiem Sēdekļu apsildes sistēma apsilda priekšējo un aizmugurējo ārējo sēdekļu centrālos paneļus un priekšējo sēdekļu sānu spilvenus. Sēdekļu apsilde ir atsevišķi regulējama vadītājam un priekšējam pasažierim trīs līmeņos, izmantojot apakšējo MMI touch response displeju. Iespējama arī atsevišķa malējo aizmugurējo sēdekļu regulēšana. Sēdekļa klimata balansa funkcija aktivizē individuālu sēdekļa atzveltnes un sēdekļa spilvena apsildes regulēšanu, izmantojot MMI touch displeju.	4A4	453
🔔 Piezīme: tikai kopā ar 9AE		
Sēdekļu ventilācija, priekšā Aktīvā sēdekļa ventilācijas funkcija regulē vadītāja un priekšējā pasažiera sēdekļa ventilāciju Ventilators iesūc gaisu ventilācijai caur perforēto ādu sēdekļa centrālajā panelī un atzveltnes centrālajā panelī. Gaisa plūsmas intensitāti iespējams regulēt trīs līmeņos ar gaisa kondicionēšanas vadības ierīcēm. Automātiska sēdekļu apsilde novērš aukstus sēdekļus. Sēdekļa klimata balansa funkcija aktivizē individuālu sēdekļa atzveltnes un sēdekļa spilvena ventilācijas sadalījuma regulēšanu, izmantojot MMI touch displeju.	4D3	1 245
🔔 Piezīme: tikai kopā ar Q4Q; 3NS un NOQ		
Sēdekļu ventilācijas un masāžas funkcija, priekšā "Aktīvā sēdekļa ventilācijas funkcija regulē vadītāja un priekšējā pasažiera sēdekļa ventilāciju Ventilators iesūc gaisu ventilācijai caur perforēto ādu sēdekļa centrālajā panelī un atzveltnes centrālajā panelī. Gaisa plūsmas intensitāti iespējams regulēt trīs līmeņos ar gaisa kondicionēšanas vadības ierīcēm. Automātiska sēdekļu apsilde novērš aukstus sēdekļus. Masāžas funkcijai ir astoņas masāžas programmas, kas īpaši paredzētas muguras un plecu muskuļu atbrīvošanai. 10 pneimatiskajiem spilveniem katrā priekšējā sēdekļī ir trīs regulējami intensitātes līmeņi. Programmas un intensitāti iespējams regulēt apakšējā MMI touch response displejā."	4D8	1 756
🔔 Piezīme: tikai kopā ar Q4Q; 3NS un NOQ		
Regulējami galvas balsti priekšējiem sēdekļiem ar manuālu galvas balsta augstuma un attāluma regulēšanu	5ZC	171
Komforta centrālais roku balsts priekšā <ul style="list-style-type: none">▶ gareniska regulēšana ar adaptīvo leņķa regulēšanu▶ ar mantu nodalījumu zem centrālā roku balsta	6E6	215
Sānu drošības spilveni priekšā un aizmugurē un galvas drošības spilvenu sistēma Papildu sānu drošības spilveni otrās rindas malējiem sēdekļiem, kas papildina sānu drošības spilvenu, priekšējo un galvas drošības spilvenu sistēmu.	4X4	453





Attēlam ir ilustratīva nozīme

www.audi.lv



Papildu aprīkojums

	Kods	SQ8 SUV Cena EUR ar PVN
Pre sense rear paka Pakā iekļautas funkcijas, kas uzlabo aizmugurējo pasažieru drošību un komfortu: <ul style="list-style-type: none">▶ sānu drošības spilveni aizmugurē, kas papildina sānu drošības spilvenu, priekšējo un galvas drošības spilvenu sistēmu.▶ divvirzienu aizmugurējo drošības jostu spriegotāji, kas papildina Audi pre sense basic iekļautos divvirzienu priekšējo drošības jostu spriegotājus, kas ļauj savlaicīgi nospriegot drošības jostas, reaģējot uz ārkārtas situāciju vai avārijas bremzēšanu vai braucot maksimāli dinamiski ⓘ Piezīme: tikai kopā ar 7W1 vai PCM, vai PCH	4X9	737
Sēdekļu apdare / ādas apdares pakas		
Valcona āda ar S emblēmu un romba rakstu sporta sēdekļiem plus priekšā bez sēdekļu ventilācijas: <ul style="list-style-type: none">▶ sēdekļa centrālais panelis un priekšējo sēdekļu un abu malējo aizmugurējo sēdekļu sānu spilveni, sēdekļu sānu spilveni, vidējais aizmugurējais sēdekļis, galvas balsti un priekšējais centrālais roku balsts ar Valcona ādas apdari melnā krāsā ar kontrastējošām šuvēm un romba rakstu akmens pelēkā krāsā vai ar Valcona ādas apdari rotora pelēkā krāsā ar kontrastējošām šuvēm un romba rakstu antracīta krāsā▶ S emblēmas gofrējums uz priekšējo sēdekļu atzveltnēm sporta sēdekļiem plus priekšā ar sēdekļu ventilāciju: <ul style="list-style-type: none">▶ priekšējo un abu malējo aizmugurējo sēdekļu centrālie paneļi un sēdekļu sānu spilveni ar perforētas Valcona ādas apdari ar romba rakstu melnā vai rotora pelēkā krāsā▶ sēdekļu sānu spilveni, vidējais aizmugurējais sēdekļis, galvas balsti un priekšējais centrālais roku balsts ar Valcona ādas apdari melnā krāsā ar kontrastējošām šuvēm un romba rakstu akmens pelēkā krāsā vai ar Valcona ādas apdari rotora pelēkā krāsā ar kontrastējošām šuvēm un romba rakstu antracīta krāsā▶ S emblēmas gofrējums uz priekšējo sēdekļu atzveltnēm ⓘ Piezīme: tikai kopā ar Q4Q un 3NS	NOQ	1 303
Valcona āda ar S emblēmu sporta sēdekļiem priekšā: <ul style="list-style-type: none">▶ sēdekļa centrālais panelis, sēdekļu sānu spilveni, galvas balsti un centrālais roku balsts priekšā un aizmugurē ar Valcona ādas apdari melnā krāsā ar kontrastējošām šuvēm▶ S emblēmas gofrējums uz priekšējo sēdekļu atzveltnēm ⓘ Piezīme: tikai kopā ar 3NS	N1V	1 303
Salona augšdaļas elementi ar kontrastējošām šuvēm un apakšējā salona daļa ar mākslīgās ādas apdari iekļauts: <ul style="list-style-type: none">▶ instrumentu paneļa augšdaļa, ieskaitot projekcijas ekrāna apdari (ja pasūtīts), melnā krāsā ar kontrastējošām šuvēm akmens pelēkā krāsā▶ durvju roku balsti ar mākslīgās ādas apdari, melnā krāsā ar kontrastējošām šuvēm akmens pelēkā krāsā vai ar mākslīgās ādas apdari rotora pelēkā vai Arras sarkanā krāsā ar kontrastējošām šuvēm antracīta krāsā▶ viduskonsoles apdare ar mākslīgās ādas apdari melnā krāsā ar kontrastējošām šuvēm akmens pelēkā krāsā vai atbilstošas krāsas šuvēm	7HQ	679



Papildu aprīkojums

	Kods	SQ8 SUV Cena EUR ar PVN
Salona augšdaļas elements ar ādas apdari un salona apakšdaļas elementi ar mākslīgās ādas apdari iekļauts: <ul style="list-style-type: none">▶ instrumentu paneļa augšdaļa, ieskaitot projekcijas ekrāna apdari (ja pasūtīts), ar ādas apdari melnā krāsā ar kontrastējošām šuvēm akmens pelēkā krāsā▶ durvju roku balsti ar mākslīgās ādas apdari, melnā krāsā ar kontrastējošām šuvēm akmens pelēkā krāsā vai ar mākslīgās ādas apdari rotora pelēkā vai Arras sarkanā krāsā ar kontrastējošām šuvēm antracīta krāsā▶ viduskonsoles mākslīgās ādas apdare melnkoka krāsā ar kontrastējošām šuvēm akmens pelēkā krāsā	7HR	2 151
Papildu salona elementi ar ādas apdari iekļauts: <ul style="list-style-type: none">▶ instrumentu paneļa augšdaļa, ieskaitot projekcijas ekrāna apdari (ja pasūtīts), ar ādas apdari melnā krāsā ar kontrastējošām šuvēm akmens pelēkā krāsā▶ durvju roku balsti ar ādas apdari melnā krāsā ar kontrastējošām šuvēm akmens pelēkā krāsā vai ar ādas apdari rotora pelēkā krāsā ar kontrastējošām šuvēm antracīta krāsā▶ durvju slīdes priekšā un aizmugurē ar ādas apdari melnā krāsā ar atbilstošas krāsas šuvēm▶ viduskonsoles mākslīgās ādas apdare melnā krāsā ar kontrastējošām šuvēm akmens pelēkā krāsā▶ manuāli darbināmas žalūzijas priekšā un aizmugurē <p>📌 Piezīme: tikai kopā ar 6E6 un 3Y6</p>	7HL	3 736
Salona dekoratīvā apdare		
Ielaidumi, rievota oglekļa, matēti instrumentu panelim, durvju apdarei un viduskonsolei	5MH	963
Ielaidumi no matēta skrāpēta alumīnija instrumentu panelim, durvju apdarei un viduskonsolei	5TG	0
Ielaidumi ar ozolkoka apdari, pelēkā krāsā instrumentu panelim, durvju apdarei un viduskonsolei	7TM	171
Vadības pogas ar melna stikla izskatu un haptisko reakciju, tostarp papildu alumīnija izskats "Vadības pogu josla un spīdīgi melnas gaismas pogas piešķir salonam progresīvu atmosfēru. Augstās kvalitātes piemērs ir vadības pogu josla ar haptisko reakciju un gaismas pogu josla ar tuvuma sensoriem. Vadītāja palīgsistēmu vadības pogu, stāvbremzes pogu un automātiskās noturēšanas pogas alumīnija izskats rada satriecošu kontrastu."	GS5	249



Papildu aprīkojums

	Kods	SQ8 SUV Cena EUR ar PVN
Stūres / vadības elementi		
Multifunkcionāla trīs spieķu ādas stūre ar pārnesumu pārslēgšanas lāpstiņām un apsildes funkciju Stūres un pārnesumu pārslēga roktura ādas apdare ir pieskaņota izvēlētajai instrumentu paneļa augšdaļas krāsai. Stūrei ir manuāli regulējams augstums un attālums. Automātiskais mehānisms ir pieejams apvienojumā ar elektriskā stūres statņa regulētāju, kas atvieglo iekāpšanu automobilī un izkāpšanā no tā. Uz stūres ir 12 daudzfunkciju pogas, kas ļauj ērti lietot plašo informācijas un izklaides sistēmas funkciju klāstu. Pārnesumu pārslēgšanas lāpstiņas ļauj manuāli pārslēgt pārnesumus. Stūre ir arī apsildāma.	1XP	249
Sporta formas ādas stūre ar 3 spieķiem, saplacinātu apakšējo malu, daudzfunkciju slēdžiem un pārnesumu pārslēgšanas lāpstiņām Sporta kontūras ādas stūre ar plakanu apakšdaļu izdala bezkompromisu dinamiku un sportiskumu. Pateicoties izteiktajai formai, stūre nodrošina vēl labāku satvērienu. Stūres un pārnesumu pārslēga roktura ādas apdare ir pieskaņota izvēlētajai instrumentu paneļa augšdaļas krāsai. Stūrei ir manuāli regulējams augstums un attālums. Automātiskais mehānisms ir pieejams apvienojumā ar elektriskā stūres statņa regulētāju, kas atvieglo iekāpšanu automobilī un izkāpšanā no tā. Uz stūres ir 14 daudzfunkciju pogas, kas ļauj ērti lietot plašo standarta aprīkojumā iekļauto informācijas un izklaides sistēmas funkciju klāstu, kā arī papildu aprīkojumā par atsevišķu samaksu pieejamās funkcijas. Pārnesumu pārslēgšanas lāpstiņas ļauj manuāli pārslēgt pārnesumus. ⓘ Piezīme: nav pieejams kopā ar PCC vai PBY	2PF	131
Elektriski regulējama stūre Stūres statnim iespējams ērti regulēt augstumu un attālumu, nospiežot pogu. Ja nepieciešams, automātiskā iekāpšanas un izkāpšanas funkcija pārvieto stūri tā, lai būtu vieglāk iekāpt automobilī un izkāpt no tā. Elektriska regulēšana kopā ar priekšējiem sēdekļiem ar atmiņas funkciju, kas saglabā individuālos stūres augstuma un attāluma iestatījumus. ⓘ Piezīme: tikai kopā ar PV3 vai PV6	2C7	453
Radio un tv sistēmas		
Bang & Olufsen 3D Premium skaņas sistēma iekļauts: ▶ 17 skaļruņi, ieskaitot 3D skaļruņus, centrālo skaļruni un zemo frekvenču skaļruni ▶ 16 kanālu pastiprinātājs ar 730 vatu kopējo jaudu	9VS	1 359
Bang & Olufsen 3D Advanced skaņas sistēma iekļauj: ▶ 23 skaļruņi, ieskaitot 3D skaļruņus, centrālo skaļruni un zemo frekvenču skaļruni ▶ augstas efektivitātes ICE jaudas pastiprinātāji ar kopējo jaudu 1920 vatu ▶ dinamiskā braukšanas trokšņa kompensēšana ▶ uz ātrumu reaģējoša skaļuma regulēšana ⓘ Piezīme: tikai kopā ar 3FU	8RF	7 443
DVD atskaņotājs cimdū nodalījumā	7D5	171



Papildu aprīkojums

Informācijas un izklaides sistēma / tālrunis un saziņa	Kods	SQ8 SUV Cena EUR ar PVN
USB pieslēgvietas ar uzlādes funkciju aizmugurē Aprīkojumā iekļauts: <ul style="list-style-type: none">▶ 2 USB pieslēgvietas ar uzlādes funkciju aizmugurē▶ 2 saskarnes pirmajā sēdekļu rindā Vienkārša pievienošana ar USB vadu, 15 vatu jauda ⓘ Piezīme: tikai kopā ar 9AE	UE8	171
Audi Application Store un viedtālruņa saskarne Neatkarīgi no izmantotā viedtālruņa dažādas lietotnes var lejupielādēt tieši automobilī un izmantot saskaņā ar juridiskajām prasībām. Jūs tiksiet informēts par pieejamajiem šo lietotņu atjauninājumiem. Tos var lejupielādēt tieši no automobiļa. ⓘ Piezīme: tikai ar 9ZE	IU4	475
Audi phone box iekļauj: <ul style="list-style-type: none">▶ universāla Bluetooth saskarne▶ ērta, integrēta brīvroku iekārta▶ tālruņa nodalījums pie centrālā roku balsta, izmēri priekšā 170 x 87 mm▶ USB uzlādes vai bezvadu uzlādes (Qi standarts) iespējas▶ brīdinājums par aizmirstu tālruni▶ uzlādes statusa attēlošana MMI touch response displejā▶ savienojuma antena mobilā tālruņa savienošanai ar ārējo antenu labākai signāla kvalitātei▶ LTE atbalsts labākam pārklājumam	9ZE	566
Palīdzības un drošības sistēmas		
Audi pre sense basic iekļauts: <ul style="list-style-type: none">▶ divvirzienu priekšējo drošības jostu spriegotāju nospriegošana; ja aizmugurē uzstādīti divvirzienu drošības jostu spriegotāji, arī tie ir nospriegoti▶ sēdekļa pozīcijas optimizēšana▶ avārijas gaismu ieslēgšana, lai brīdinātu citus satiksmes dalībniekus▶ logu un panorāmas stikla jumta lūkas aizvēršana	7W1	340



Papildu aprīkojums

	Kods	SQ8 SUV Cena EUR ar PVN
Asistentu paka City iekļauj: <ul style="list-style-type: none">▶ krustojumu šķērsošanas palīgfunckija▶ sānu asistents (7Y1)▶ izkāpšanas brīdinājums (7Y1)▶ aizmugurējās perpendikulārās satiksmes palīgsistēma (7Y1)▶ Audi pre sense 360° ar Audi pre sense front, Audi pre sense rear, Audi pre sense basic un Audi pre sense side (7W3) <p>ⓘ Piezīme: tikai kopā ar 6XF vai 6XL</p>	PCM	1 585
Vadītāja palīgsistēma Tour iekļauj šādas palīgsistēmas: <ul style="list-style-type: none">▶ adaptīvā kruīza kontrole ar avārijas palīdzības funkciju (6I6)▶ adaptīvā kruīza kontrole ar ātruma ierobežotāju (8T5)▶ aktīvā joslu palīgsistēma▶ pagriezienu palīgsistēma <p>ⓘ Piezīme: tikai ar 7W1 vai PCH, vai PCM un 1XP</p>	PCC	1 971
Sānu palīgsistēma ar Audi pre sense rear funkciju, izkāpšanas brīdinājumu un aizmugures sānu satiksmes palīgsistēmu Šī palīgsistēma sniedz atbalstu vadītājam pilsētas satiksmē un uz ceļiem ar vairākām joslām. Jo aklajā zonā ir viegli nepamanīt transportlīdzekļus. Šādos gadījumos sistēma brīdina par kritiskām situācijām saistībā ar satiksmes dalībniekiem, kas tuvojas no aizmugures. Tā arī brīdina jūs par potenciālām sadursmēm izkāpjot un novietojot automobili atpakaļgaitā, un, ja nepieciešams, Audi pre sense rear veic mērķētus drošības pasākumus. Joslu maiņas pārskats. Izmantojot radaru sensorus, sistēma palīdz uzraudzīt satiksmi aiz automobiļa un blakus tam. Tiek izmērīta un analizēta distance, kā arī ātruma atšķirības. Ja, pārkārtojoties uz citu joslu, sistēma konstatē kritisku situāciju, tā brīdina vadītāju ar LED signāliem attiecīgajā sānu spogulī. Ja sistēma konstatē kritisku situāciju, kad vadītājs ir ieslēdzis virzienrādītāju, lai pārkārtotos uz citu joslu, sistēma vairākas reizes brīdina vadītāju ar mirgojošiem LED signāliem. Izkāpjot situācija jums aiz muguras tiek uzraudzīta. Ja durvis tiek atvērtas, kad transportlīdzeklis stāv uz vietas, izkāpšanas brīdinājums brīdina jūs par potenciālām sadursmēm ar citiem satiksmes dalībniekiem, piemēram, no aizmugures braucošiem transportlīdzekļiem. Perpendikulārās satiksmes uztveršana. Aizmugures sānu satiksmes palīgsistēma var brīdināt pasažierus par potenciālu sadursmi ar tuvojošiem kustīgiem priekšmetiem (piemēram, transportlīdzekļiem, kas pārvietojas pa perpendikulāru trajektoriju), braucot atpakaļgaitā ar ātrumu, kas nepārsniedz 10 km/h (piemēram, izbraucot no stāvvietas). Mērķēti drošības pasākumi. Sistēma tās ierobežojumu ietvaros atpazīst situācijas, kas tiek uzskatītas par kritiskām, piemēram, aizmugures daļas sadursmes varbūtību ar aizmugurē esošo transportlīdzekli. Kad tiek konstatēts sadursmes risks, savlaicīgi tiek aktivizēti Audi pre sense drošības pasākumi.	PCH	1 019



Papildu aprīkojums

	Kods	SQ8 SUV Cena EUR ar PVN
Brīdinājums par novirzīšanos no joslas, iekļaujot avārijas palīdzības funkciju Sistēmas ierobežojumu ietvaros palīdz vadītājam nenovirzīties no braukšanas joslas. Ja sistēma ir aktivizēta un gatava, bet vadītājs neieslēdz virzienrādītāju, brīdinājums par novirzīšanos no joslas neļaus automobilim šķērsot konstatētās joslas atdalošās līnijas, korigējot stūres kustību. Ja vadītājs to vēlas, ir iespējams iestatīt papildu stūres vibrāciju. Sistēmas darbības diapazons ir no aptuveni 60 līdz 250 km/h. Sistēma tiek aktivizēta uzreiz pēc aizdedzes ieslēgšanas. To iespējams ieslēgt un izslēgt arī manuāli MMI touch response displejā. Avārijas palīdzības funkcija sistēmas ierobežojumu ietvaros nosaka, kad vadītājs nereaģē. Šādos gadījumos tiek nodrošināts vizuāls, akustisks un haptisks brīdinājums. Ja vadītājs nereaģē, sistēma pārņem kontroli pār automobili un automātiski aptur to esošajā braukšanas joslā. Tiek aktivizētas Audi pre sense drošības funkcijas, piemēram, sēdekļa stāvokļa optimizācija, un transportlīdzeklis tiek sagatavots braucēju glābšanai. ⓘ Piezīme: tikai kopā ar 7W1 vai PCH vai PCM	6I5	397
Head-up displejs - informācijas projekcija uz auto priekšējā stikla Krāsainā attēla projicēšana uz auto priekšējā stikla attēlo svarīgāko informāciju tieši vadītāja redzes laukā ar labu kontrastu. Tā ir labi saskatāma un palīdz nenovērst uzmanību no ceļa. Pēc vajadzības ir iespējams projicēt ātrumu, brīdinājumus un citu vadītājam būtisku informāciju no MMI Navigation plus ar MMI touch response un no papildu aprīkojuma, piemēram, palīgsistēmām, kas pieejamas par atsevišķu samaksu.	KS1	1 574
Nakts redzamības asistents Sistēma palīdz vadītājam diennakts tumšajā laikā, attēlojot Audi displejā infrasarkanu termisko attēlu ar automobiļa priekšā notiekošo. Cilvēki un lieli dzīvnieki displejā tiek iezīmēti dzeltenā krāsā. Ja, ņemot vērā no kustības un atrašanās vietu, sistēma nosaka iespējami bīstamu situāciju, krāsa nomainās uz sarkanu. Tiek arī attēlots avārijas trīsstūris un atskan brīdinājuma skaņas signāls. Nakts redzamības asistents automātiski ieslēdzas tumsā, kad ir ieslēgtas tuvās gaismas vai kad grozāmais lukturu slēdzis ir iestatīts AUTO pozīcijā.	9R1	2 435
Stāvvietas palīgsistēma ar stāvvietas sistēmu plus Stāvvietas palīgsistēma palīdz atrast piemērotu stāvvietu ielas malā ultraskaņas sensoru darbības zonā. Sistēma aprēķina ideālo novietošanas ceļu (uz priekšu un atpakaļ) perpendikulārajām stāvvietām un vislabāko iebraukšanas un izbraukšanas ceļu paralēlajām stāvvietām. Sistēma palīdz jums iebraukt stāvvietās un izbraukt no tām ar precīziem stūres manevriem. Autovadītājam ir vienkārši jāseko līdzī norādījumiem ekrānā, jāpārslēdz pārnēsumi, jāspiež akseleratora un bremžu pedāļi un jāuzrauga kopējā situācija. Sistēma pat palīdz novietot automobili stāvvietā, ja tam nepieciešami vairāki manevri. Atkarībā no stūres leņķa vizuālais displejs brīdina vadītāju par sānos esošajiem šķēršļiem, attēlojot kustības ceļu.	7X5	362
Atpakaļskata kamera Atpakaļskata kamera attēlo automobiļa aizmugurē notiekošo augšējā MMI touch response displejā. Dinamiski displeja elementi, piemēram, aprēķinātā braukšanas trajektorija, palīdz vadītājam novietot automobili stāvvietā vai manevrēt. Atpakaļskata kamera ir neuzkrītoši integrēta bagāžas nodalījuma pārsega rokturī un tiek aktivizēta, ieslēdzot atpakaļgaitu, ar pogu viduskonsolē vai augšējā ekrānā, ja ir redzams distances indikators.	KA2	537
Asistentu paka Park ar asistentu paku plus iekļauj šādas palīgsistēmas: ▶ 360 grādu kameras skats no augšas (KA6) ▶ Stāvvietas palīgsistēma ar stāvvietas palīgsistēmu plus (7X5) ⓘ Piezīme: tikai kopā ar 6FX vai 6XL	PCV	1 607



Papildu aprīkojums

	Kods	SQ8 SUV Cena EUR ar PVN
<p>Asistentu paka Park ar attālināto stāvvietas palīgsistēmu plus</p> <p>Īpaša funkcija: Attālinātās stāvvietas palīgsistēmas plus vadība tiek veikta ārpus automobiļa, izmantojot intuitīvo myAudi lietotni. Novietošanas procesu var aktīvi vadīt, uz vadības paneļa turot nospiestu >>P pogu. Viss process ir pilnībā jāuzrauga. Sistēmas ierobežojumu ietvaros, konstatējot šķēršļus, automobilis bremzē automātiski. Iekļauts:</p> <ul style="list-style-type: none">▶ Manevrēšanas asistents▶ 360° kameras (KA6)▶ Auto novietošanas stāvvietā palīgs (7X5) <p>ⓘ Piezīme: tikai kopā ar 7W1 vai PCH vai PCM un PG3, un 6XX vai 6XL</p>	PCF	1 721
<p>Asistentu paka plus ar attālināto stāvvietas palīgsistēmu plus</p> <p>Asistentu pakā plus iekļautas visas svarīgākās palīdzības pakas: Asistentu paka Park ar attālināto stāvvietas palīgsistēmu plus (PCF), asistentu paka City (PCM) un asistentu paka Tour (PCC)</p> <p>Asistentu pakā Park ar attālināto stāvvietas palīgsistēmu plus iekļauts:</p> <ul style="list-style-type: none">▶ attālinātā stāvvietas palīgsistēma plus▶ apkārtskata kameras <p>Asistentu pakā City iekļauts:</p> <ul style="list-style-type: none">▶ krustojumu šķērsošanas palīgfunkcija▶ sānu asistents▶ izkāpšanas brīdinājums▶ aizmugures sānu satiksmes palīgsistēma <p>Audi pre sense 360° ar Audi pre sense front, Audi pre sense rear, Audi pre sense basic un Audi pre sense side</p> <p>Asistentu pakā Tour iekļauts:</p> <ul style="list-style-type: none">▶ adaptīvā kruīza kontrole ar avārijas palīdzības funkciju▶ adaptīvā kruīza kontrole ar ātruma ierobežotāju▶ active lane assist▶ efektivitātes palīgsistēma▶ pagriezienu asistents▶ izvairīšanās asistents▶ ceļa zīmju atpazīšanas sistēma ar kameru <p>ⓘ Piezīme: tikai ar PG3 un 6XL vai 6XX un 1XP</p>	PBY	5 276





Attēlam ir ilustratīva nozīme

www.audi.lv



Papildu aprīkojums

Gaismas	Kods	SQ8 SUV Cena EUR ar PVN
<p>HD Matrix LED priekšējie lukturi ar Audi lāzera gaismām, LED aizmugurējie lukturi un priekšējo lukturu tīrīšanas sistēma</p> <p>Inovatīvie vairāku rindu HD Matrix LED priekšējie lukturi nodrošina precīzāku ceļa apgaismojumu, pateicoties augstākai izšķirtspējai salīdzinājumā ar LED priekšējiem lukturiem. Var ievērojami samazināt pretim vai priekšā braucošo transportlīdzekļu apžilbināšanu.</p> <p>Audi lāzera gaisma papildina LED tālo gaismu, braucot lielā ātrumā. Nodrošinot gandrīz dubultu tālo gaismu diapazonu, LED priekšējie lukturi apgaismo lielu attālumu automobiļa priekšā. Sistēmas ierobežojumu ietvaros un atkarībā no ātruma Audi lāzera gaisma tiek aktivizēta automātiski un tikai ārpus apbūvētām zonām. Šis inovatīvās tehnoloģijas saskatāmību nodrošina priekšējā luktura zilais LED apgaismojums.</p> <p>Lai pielāgotu automobili, MMI touch response displejā ir dažādas dienas braukšanas gaismu iezīmes, ko jebkurā brīdī var ērti nomainīt.</p> <p>HD Matrix LED priekšējo lukturu un LED aizmugurējo lukturu plus sagaidīšanas/pavadīšanas funkcijas dinamiskā gaismas sekvenču nodrošina papildu apgaismojumu pa ceļam uz vai no automobiļa. Ieslēdzot virzienrādītāju, HD Matrix LED priekšējo lukturu un LED aizmugurējo lukturu plus dinamiskais virzienrādītājs rada gaismas impulsu, kas darbojas virzienā uz āru uz to pusi, kurā tiek veikts pagrieziens, tādēļ tas ir labi saskatāms.</p>	PXB	950
<p>Digitālie OLED aizmugurējie lukturi</p> <p>iekļauts:</p> <ul style="list-style-type: none">▶ īpaši plāni apgaismojuma elementi, kas sadalīti individuāli pielāgojamos segmentos▶ pielāgojami OLED segmenti ar trīsdimensiju izkārtojumu▶ aizmugurējo lukturu raksti, ko var mainīt pēc izvēles▶ sagaidīšanas/pavadīšanas funkcijas dinamiskais gaismas motīvs <p>🔴 Piezīme: tikai ar PCH vai PCM, vai PCC, vai PBY un 7X5 vai PCF vai PCV</p>	8SC	1 121
<p>Apgaismojuma paka Ambient plus</p> <p>Iespēja izvēlēties no sešiem dažādiem krāsu profiliem. Var aktivizēt arī interaktīvu un pielāgotu krāsu profilu. Interaktīvo krāsu profilu kontrolē ar Audi drive select režīmiem. Individuālajam profilam ir pieejama 30 krāsu izvēle. Kontūra krāsu un fona apgaismojumu regulē atsevišķi.</p> <p>Šādi elementi ir pieejami saskaņotās krāsās:</p> <ul style="list-style-type: none">▶ kontūru apgaismojums durvīs, priekšā un aizmugurē▶ apšuvuma fona apgaismojums durvīs, priekšā un aizmugurē▶ viduskonsoles fona apgaismojums, priekšā▶ viduskonsoles kontūru apgaismojums, priekšā▶ kontūras apgaismojums ar izgaismotu quattro logotipu instrumentu panelī priekšējā pasažiera pusē▶ instrumentu paneļa fona apgaismojums	QQ2	284
<p>Iekāpšanas LED apgaismojums pie durvīm</p> <p>"Atverot sānu durvis, uz zemes ar LED tehnoloģiju tiek projicēts romba formas S logotips. LED tehnoloģija ne tikai sniedz labāku apgaismojumu iekāpjot, bet arī rada unikālu izskatu."</p>	9TF	271



Papildu aprīkojums

	Kods	SQ8 SUV Cena EUR ar PVN
Jumta sistēmas		
Panorāmas stikla jumta lūka Divdaļīgajai elektriski darbināmajai stikla lūkai ir izteikti liela tonēta stikla virsma. Tā rada ekskluzīvu atmosfēru salonā un akcentē progresīvo salona dizainu ar patīkamu apgaismojuma noskaņu. Kad panorāmas lūka ir atvērta, tā nodrošina arī atsvaidzinošu klimatu salonā. Integrēts vēja deflektors samazina vēja radīto troksni, braucot ar atvērtu lūku. Turklāt spīdīgā melnā jumta virsma uzsvēr automobiļa izteiksmīgo virsbūves dizainu. Lietošanas ērtībai stikla elementa atvēršana un pacelšana un gaismu necaurļaidīgā saulesarga darbināšana notiek ar elektropiedziņu. Panorāmas stikla jumta lūku iespējams ērti atvērt un aizvērt ar atslēgas pulti, atrodoties ārpus automobiļa.	3FU	1 756
Jumta sliedes ar anodēta alumīnija apdari: jumta sliedes nepieciešamas jumta režģa, jumta kārbas piestiprināšanai	3S1	453
Melnas jumta sliedes: jumta sliedes nepieciešamas jumta režģa, jumta kārbas piestiprināšanai	3S2	453
Kondicionēšanas sistēmas		
Četru zonu luksusa automātiskā gaisa kondicionēšana ietver šādas funkcijas: <ul style="list-style-type: none">▶ atsevišķa temperatūras regulēšana vadītāja un priekšējā pasažiera pusē un kreisajā un labajā pusē aizmugurē sēdošajiem pasažieriem▶ klimata kontroles vadība, skāriena vadība aizmugurē▶ aizmugurējā nodalījuma klimata kontrole, kas darbojas caur viduskonsoles aizmugurējām gaisa atverēm, kā arī B statnes gaisa atverēm▶ efektīva klimata zonu iestatīšana, pateicoties braucēju atpazīšanai▶ automātiskās recirkulācijas režīms un no saules gaismas atkarīga vadība▶ atkausēšanas atveres vājstiklam un sānu logiem▶ salona putekļu un aromātu filtrs, kas mazina putekļu, aromātu un alergēnu daudzumu automobiļa salonā▶ atlikušā siltuma izmantošana▶ personīgo klimata profilu atmiņas funkcija	9AE	906
Papildu apsilde/ventilācija ar atsevišķu tālvadību Papildu sildītājs silda salonu un atkausē ledu no logiem bez dzinēja iedarbināšanas. Var izvēlēties starp apsildes režīmiem „atkausēšana” (tikai logiem) un „sildīšana” (papildu salona priekšsildīšana). Papildu ventilācijas sistēma nodrošina svaiga gaisa pieplūdi un atdzesē salonu. Abas funkcijas iespējams ieslēgt ar taimeru un atsevišķu radiovadāmu tālvadības pulti. Kopā ar Audi connect ārkārtas zvanu un tehnisko apkopi ar Audi connect attālināto vadību un kontroli papildu apsildi var ērti ieprogrammēt, izmantojot myAudi lietotni.	PK6	1 869
Jonizētāja un aromāta funkcija Jonizētājs likvidē automobiļa salona gaisā esošās kaitīgās daļiņas un mikroorganismus, kā arī palīdz veikt rūpīgāku tīrīšanu, tādējādi nodrošinot izcili svaigu gaisu. Aktīvā aromatizēšanas funkcija ar četriem dažādiem intensitātes līmeņiem un diviem kvalitatīviem aromātiem (vasaras un ziemas) veido svaigu un patīkamu klimatu salonā.	2V9	510
🔊 Piezīmes: tikai kopā ar 9AE		





Attēlam ir ilustratīva nozīme

www.audi.lv



Papildu aprīkojums

	Kods	SQ8 SUV Cena EUR ar PVN
Bagāžas nostiprināšanas un glabāšanas sistēmas		
Stiprinājumu sistēma kravas nostiprināšanai bagāžas nodalījumā ar teleskopisko stieni, nostiprināšanas siksnu un mainīgām piesiešanas vietām, lai nodrošinātu pielāgotu bagāžas nodalījuma sadalīšanu un nostiprinātu priekšmetus	3GN	317
Sadalošais tīkls <ul style="list-style-type: none">▶ piestiprināms virsbūvei vai nolocītajai aizmugurējo sēdekļu atzveltnēi▶ izmantojams ar aizmugurējā sēdekļa atzveltni paceltā vai nolocītā stāvoklī vienā pusē un nolocītā stāvoklī abās pusēs▶ izņemams	3CX	102
Pielāgojams salokāms bagāžas nodalījuma paklājs <ul style="list-style-type: none">▶ var salocīt pa segmentiem▶ var izmantot pilnā garumā, lai apsegtu bagāžas nodalījuma grīdu, tostarp ar nolocītām aizmugurējo sēdekļu atzveltnēm▶ ar saliekamu aizsargplāksni iekraušanas sliekšnim un bamperam▶ velūrs vienā pusē, gumija otrā	6SJ	120
Elektriski vadāms bagāžas nodalījuma pārsegs	PKC	295
Slēgšanas sistēmas		
Komforta atslēga ar bagāžas nodalījuma atvēršanu ar sensora palīdzību. Ar komforta atslēgu automobili iespējams atslēgt ar bezvadu bezkontakta funkciju pie durvīm un bagāžas nodalījuma pārsega un atkal aizslēgt ar sensoriem uz durvju rokturiem. Durvju rokturus var izmantot arī automobiļa atslēgšanai bez aktīvas atslēgas izmantošanas. Šī funkcija ir pieejama visām durvīm. Lai automobili aizslēgtu no ārpuses, vienkārši pieskarieties jebkuram no sensoriem, kas atrodas uz katra durvju roktura. Pietiek, lai līdzī būtu komforta atslēga. Bagāžas nodalījuma pārsegu var ērti aizslēgt un atvērt, izmantojot komforta atslēgas bagāžas nodalījuma pogu vai, ja rokas aizņemtas, ar kājas žestu (spēriena kustību) automobiļa aizmugurē. Atļauja iedarbināt tiek piešķirta arī bez nepieciešamības aktīvi izmantot komforta atslēgu. Šim nolūkam komforta atslēgai ir jābūt automobiļa salonā. Piedziņas sistēma tiek ieslēgta un izslēgta, izmantojot ieslēgšanas-izslēgšanas pogu uz viduskonsoles.	PG3	1 121



Papildu aprīkojums

	Kods	SQ8 SUV Cena EUR ar PVN
Durvju pneimatiska aizvēršanās	GZ2	724
Garāžas vārtu atvēršanas funkcija (HomeLink) Garāžas vārtu atvēršanas funkcija (HomeLink®) ir integrēta programmējama tālvadības pults garāžas durvju, vārtu, stāvlaukumu barjeru atvēršanai, kā arī drošības un apgaismojuma sistēmu tālvadībai. Vadības un raidītāja ierīce ir pilnībā integrēta lietošanas koncepcijā un brīvi programmējama. Lietotāji var mainīt skārienekrāna zonu nosaukumus. Kopā var saglabāt līdz astoņām dažādām sistēmām. Izmantotā bezvadu tehnoloģija nodrošina uzticamu un drošu darbību. Vadības sistēmai nav iespējams piekļūt no ārpusē ar interneta starpniecību.	VC2	284
Spoguļi		
Sānu spoguļi, elektriski regulējami, apsildāmi, nolokāmi, ar atmiņas funkciju ⓘ Piezīme: tikai kopā ar PV3 vai PV6	6XF	0
Sānu spoguļi, elektriski regulējami, apsildāmi un nolokāmi, ar automātisku aptumšošanas abās pusēs	6XK	226
Sānu spoguļi, elektriski regulējami, apsildāmi un nolokāmi, ar automātisku aptumšošanas abās pusēs, ar atmiņas funkciju ⓘ Piezīme: tikai kopā ar PV3 vai PV6	6XL	226
Sānu spoguļu korpusi virsbūves krāsā	6FA	0
Sānu spoguļu korpusi ar Carbon apdari	6FQ	781
Stiklojums		
Saulesargi priekšā, bīdāmi Mazina apžilbināšanu, īpaši, kad saule riet. Saulesargus var pagriezt uz durvīm.	5XF	69
Elektriski saules sargi aizmugurējiem sānu logiem, aizmugurējam logam – manuāli regulējams.	3Y6	679
Siltumu aizturošs akustiskais vējstikls Papildu atstarojošais pārklājums arī samazina salona sasilšanu karstā saules gaismā un samazina enerģijas patēriņu gaisa kondicionētāja darbināšanai. ⓘ Piezīme: tikai kopā ar 9ZE	4GL	362
Siltumu aizturošs akustiskais vējstikls, apsildāms Pilnas vējstikla virsmas apsilde, ko veido klimata kontrolēts komforts un akustiskais stiklojums, atvieglo caurredzamību visnelabvēlīgākajos laikapstākļos. Apsildāmā stikla tīrītāja sākuma pozīcija var novērst stikla tīrītāja piesalšanu, kad gaisa temperatūra ir zem nulles. Tās vadība tiek veikta, izmantojot luksusa automātisko gaisa kondicionēšanas sistēmu. Turklāt vējstikla atstarojošais pārklājums palīdz novērst salona sakaršanu stipros saules staros. ⓘ tikai kopā ar 9ZE	4GR	668



Papildu aprīkojums

	Kods	SQ8 SUV Cena EUR ar PVN
Tonēti aizmugurējo durvju un sānu stikli, un aizmugurējais stikls	QL5	510
Akustiskais stiklojums sānu logiem Durvju un sānu logu dubultais stiklojums būtiski uzlabo jau tā labo āra trokšņu izolāciju.	VW0	566
Adaptīvi vējstikla tīrītāji ar integrētām mazgātāja sprauslām Mazgāšanas šķidrums tiek izsmidzināts tieši priekšā tīrītāju slotiņām un noslaucīts gandrīz nekavējoties, lai vadītājam būtu netraucēta redzamība pat tīrīšanas laikā. Sistēmai ir apsildes funkcija un atkausēšanas programma, lai atbrīvotu stiklu no ledus.	9PF	475
Papildu ārējās apdares aprīkojums		
Melnā apdares paka ▶ melni akcenti Audi vienotā režģa daļā, apdares joslas uz sānu logiem, priekšējiem un aizmugurējiem buferiem ▶ Audi vienotā režģa maska melnā krāsā	PAH	793
Pieejams kopā ar: ārējie atpakaļskata spoguļu korpusi night black melnā krāsā	6FJ	120
Audi riņķi antracīta pelēkā krāsā un nosaukuma emblēmas melnā krāsā ⓘ Piezīme: tikai kopā ar PAH	4ZP	226
Elektriski nolokāma sakabes ierīce Elektriski regulējamu sakabes ierīci var ērti un ātri nobloķēt un atbloķēt. Elektroniskās stabilizācijas kontroles (ESC) funkcija braukšanas laikā stabilizē piekabi. Kad piekabes āķis un sistēmas rozete netiek izmantoti, tos var nolocīt zem bufera malas.	1D3	1 234
Sakabes ierīce ar piekabes manevrēšanas palīgsistēmu Braucot atpakaļgaitā, piekabes palīgsistēma var automātiski stūrēt piekabi. Virzienu ērti kontrolē skārienjutīgās vadības funkcija MMI touch response displejā. ⓘ tikai kopā ar KA2 vai PCV	1D9	1 574
Bez automašīnas modeļa un dzinēja apzīmējumiem	2Z0	0
Papildu salona apdares aprīkojums		
Griestu apdare Microfibre Dinamica melnā krāsā ⓘ tikai kopā ar 9VS vai 8RF	PL2	1 394
Smēķētāju aprīkojums	9JD	69



Papildu aprīkojums

	Kods	SQ8 SUV Cena EUR ar PVN
Pagarinātā garantija		
Audi pagarinātā garantija, 2 + 1, maksimālais nobraukums 30 000 km	EA1	301
Audi pagarinātā garantija, 2 + 1, maksimālais nobraukums 60 000 km	EA2	429
Audi pagarinātā garantija, 2 + 1, maksimālais nobraukums 90 000 km	EA3	572
Audi pagarinātā garantija, 2 + 1, maksimālais nobraukums 120 000 km	EB4	700
Audi pagarinātā garantija, 2 + 1, maksimālais nobraukums 150 000 km	EB3	907
Audi pagarinātā garantija, 2 + 2, maksimālais nobraukums 40 000 km	EA4	652
Audi pagarinātā garantija, 2 + 2, maksimālais nobraukums 80 000 km	EA5	971
Audi pagarinātā garantija, 2 + 2, maksimālais nobraukums 120 000 km	EA6	1 418
Audi pagarinātā garantija, 2 + 3, maksimālais nobraukums 50 000 km	EA7	1 099
Audi pagarinātā garantija, 2 + 3, maksimālais nobraukums 100 000 km	EA8	1 689
Audi pagarinātā garantija, 2 + 3, maksimālais nobraukums 150 000 km	EA9	2 645
Aprīkojuma / dizaina pakas		
Šuves sarkanā krāsā, Audi Sport GmbH	YYB	883
<ul style="list-style-type: none">▶ sporta sēdekļiem priekšā ar sēdekļu polsterējumu ar Valcona ādas apdari, melnā krāsā ar S emblēmas gofrējumu vai Dinamica Frequency mikrošķiedru/ādas kombināciju melnā krāsā ar S emblēmas gofrējumu▶ sporta sēdekļiem plus priekšā ar sēdekļu polsterējumu ar Valcona ādas apdari, melnā krāsā ar S emblēmas gofrējumu un romba rakstu▶ augšējiem salona elementiem ar ādas apdari un apakšējiem salona elementiem ar mākslīgās ādas apdari vai papildu salona elementiem ar ādas apdari▶ kontrastējošas šuves tumšsarkanā krāsā uz sēdekļu polsterējuma, instrumentu paneļa augšējās daļas, komforta centrālā roku balsta, durvju roku balstiem, viduskonsoles apdares malām, stūres un grīdas paklājiņiem▶ drošības jostas tumšsarkanā krāsā		
📌 Piezīme: tikai ar 7HL vai 7HR un 4X4 vai 4X9		



Audi exclusive

Attēlam ir ilustratīva nozīme

www.audi.lv



Salona dekoratīvā apdare

Audi exclusive koka ielaidumi

instrumentu panelim, durvju apdarei un viduskonsolei; pieejami:

- ▶ smalkas šķiedras Kalifornijas čemurlaura, muskatrieksta brūnā krāsā
- ▶ smalkas šķiedras oša, dabiskā pelēkā krāsā
- ▶ dabiskā eikalipta, dzintara krāsā.

Kods

SQ8
Cena EUR ar PVN

YTA 1 811

Stūres / vadības elementi

Audi exclusive vadības ierīces ar ādas apdari, melnā krāsā

- ▶ stūres stīpa un pārnesumu pārslēga uzgalis ar ādas apdari melnā krāsā, Audi exclusive
- ▶ šuvju krāsas izvēle no Audi exclusive pamatkrāsu, akcenta krāsu un papildkrāsu klāsta: Alabaster balta, Cognac brūna, Diamond sudraba, Havana brūna, Jet pelēka, tumšsarkana, Ocean zila, melna, Alaska zila, Calendula dzeltena, Iguana zaļa un Habano brūna.

YVU 894

Audi exclusive vadības ierīces ar Alcantara apdari melnā krāsā

- ▶ stūres stīpa ar Alcantara apdari melnā krāsā
- ▶ pārnesumu pārslēga rokturis ar Dinamica mikrošķiedras apdari melnā krāsā
- ▶ šuvju krāsas izvēle no Audi exclusive pamatkrāsu, akcenta krāsu un papildkrāsu klāsta: Alabaster balta, Cognac brūna, Diamond sudraba, Havana brūna, Jet pelēka, tumšsarkana, Ocean zila, melna, Alaska zila, Calendula dzeltena, Iguana zaļa un Habano brūna.

YVQ 1 076

Salona papildu aprīkojums

Audi exclusive drošības jostas, krāsainas

- ▶ drošības jostu krāsas izvēle no Audi exclusive pamatkrāsu klāsta: Alabaster balta, Cognac brūna, Diamond sudraba, Havana brūna, Jet pelēka, tumšsarkana un Ocean zila

ⓘ Piezīme: tikai ar 7W1 vai PCH, vai PCM

YTO 1698

Audi exclusive paklājiņi

- ▶ paklājiņi melnā krāsā
- ▶ akcentu un šuvju krāsas izvēle no Audi exclusive galveno un akcenta krāsu klāsta: Alabaster balta, Cognac, Diamond sudraba, Havana brūna, Jet pelēka, Crimson sarkana, Ocean zila, melna, Alaska zila, Calendula dzeltena, Iguana zaļa

YSR 486

Audi exclusive drošības jostas melnā krāsā ar krāsainām malām

- ▶ melno drošības jostu apmales krāsas izvēle no Audi exclusive akcenta krāsām: Alaska zila, Calendula dzeltena un Iguana zaļa

ⓘ Piezīme: vidējā aizmugurējā drošības josta vienmēr ir pilnībā melnā krāsā.

ⓘ Piezīme: tikai ar 7W1 vai PCH, vai PCM

YTQ 1 698



Sēdekļu apdare / ādas apdares pakas

Audi exclusive Valcona ādas apdare

- ▶ sēdekļa centrālais panelis, sēdekļu sānu spilveni, galvas balsti un centrālais roku balsts priekšā ar Valcona ādas apdari
- ▶ kopā ar individuālajiem sēdekļiem, priekšā ar sēdekļu ventilāciju: priekšējo sēdekļu centrālais panelis un neventilējama abu malējo aizmugurējo sēdekļu vidus panelis no Cricket ādas, perforēts
- ▶ Dinamica mikrošķiedras durvju apdares ieliktni
- ▶ ādas, Dinamica mikrošķiedras un šuvju krāsas izvēle no Audi exclusive pamatkrāsu klāsta: Alabaster balta, Cognac, Diamond sudraba, Havana brūna, Jet pelēka, Crimson sarkana, Ocean zila, melna
- ▶ papildus iespējams izvēlēties šuvju krāsu arī no Audi exclusive akcenta krāsu klāsta: Alaska zila, Calendula dzeltena, Iguana zaļa
- ▶ sēdekļu stiprinājumu krāsa tiek pieskaņota izvēlētajai salona aprīkojuma krāsai.

Kods

YZ1

SQ8
Cena EUR ar PVN

4 473

Audi exclusive ādas apdares paka salonam

- ▶ instrumentu paneļa augšdaļa, durvju roku balsti, viduskonsole un durvju sliedes ar izsmalcinātas Nappa ādas apdari
- ▶ iespēja izvēlēties instrumentu paneļa augšdaļas un durvju sliežu krāsu no Audi exclusive ādas krāsu klāsta: Habano brūna, Jet pelēka, tumšsarkana, Ocean zila un melna
- ▶ instrumentu paneļa augšdaļas šuvju un durvju sliežu krāsas izvēle no Audi exclusive pamata, papildu un akcenta krāsu klāsta: Alabaster balta, Cognac brūna, Diamond sudraba, Havana brūna, Jet pelēka, Crimson sarkana, Ocean zila, melna, Baikal zila, Granite pelēka, Habano brūna, Alaska zila, Calendula dzeltena, Iguana zaļa.
- ▶ durvju roku balstu un viduskonsoles joslas ādas un šuvju krāsas izvēle no Audi exclusive pamatkrāsu klāsta: Alabaster balta, Cognac, Diamond sudraba, Havana brūna, Jet pelēka, tumšsarkana, Ocean zila, melna
- ▶ šuvju krāsu arī iespējams izvēlēties no Audi exclusive akcenta krāsu klāsta: Alaska zila, Calendula dzeltena, Iguana zaļa
- ▶ durvju apdares un instrumentu paneļa augšdaļas stiprinājumu krāsa ir pieskaņojama
- ▶ izvēlētajai salona aprīkojuma krāsai.

YSJ

3 170

📌 Piezīme: tikai ar 7HL

Dizaina paka, melna/sudraba, Audi exclusive

- ▶ Sporta sēdekļi no Valcona ādas melnā krāsā ar ārējo joslu uz sēdekļa centrālā paneļa sudraba krāsā un kontrastējošas šuves sudraba krāsā
- ▶ centrālais roku balsts ar Valcona ādas apdari, melnā krāsā ar kontrastējošām sudraba krāsas šuvēm
- ▶ Dinamica mikrošķiedras durvju apdares ieliktnis sudraba krāsā ar Audi exclusive emblēmu
- ▶ instrumentu paneļa augšdaļa, durvju roku balsti un viduskonsole (ceļu paliktnis) ar smalkas Nappa ādas apdari, melnā krāsā ar kontrastējošām sudraba krāsas šuvēm
- ▶ stūre ar ādas apdari, melnā krāsā ar kontrastējošām sudraba krāsas šuvēm
- ▶ paklājiņš ar melnu apmali un līnijām un kontrastējošām šuvēm sudraba krāsā
- ▶ obligāti ar šo paku: sporta sēdekļi ar Valcona ādas apdari un papildu salona elementi ar ādas apdari."

YXA

9 024

📌 Piezīme: tikai ar N1V un 7HL, un 6E6, un 3NS



	Kods	SQ8 Cena EUR ar PVN
Dizaina paka, Jet pelēka/sudraba-Alaska zila, Audi exclusive	YXB	10 722
<ul style="list-style-type: none">▶ Sporta sēdekļi plus ar Valcona ādas apdari Jet pelēkā krāsā ar perimetra joslu sudraba krāsā un kontrastējošām šuvēm Alaska zilā krāsā; centrālais aizmugurējais sēdekļis pilnīgi Jet pelēkā krāsā (izskatās četrvietīgs = divvietīgs aizmugurējā sēdekļī)▶ Centrālais roku balsts ar Valcona ādas apdari, Jet pelēkā krāsā ar kontrastējošām Alaska zilās krāsas šuvēm▶ Dinamica mikrošķiedras durvju apdares ieliktnis sudraba krāsā ar Audi exclusive emblēmu▶ melnas jostas ar krāsainām malām Alaska zilā krāsā, vidējā josta aizmugurējā sēdekļī ir pilnīgi melna▶ instrumentu paneļa augšdaļa (visa ar šuvēm), durvju slīdes un durvju roku balsti ar izsmalcinātas Nappa ādas apdari, melnā krāsā ar kontrastējošām Alaska zilās krāsas šuvēm▶ viduskonsole (ceļu paliktnis) ar izsmalcinātas Nappa ādas apdari, sudraba ar kontrastējošām šuvēm Alaska zilā krāsā▶ stūre ar ādas apdari, melnā krāsā ar kontrastējošām šuvēm Alaska zilā krāsā▶ paklājiņš ar Jet pelēku apmali, līnijām sudraba krāsā un kontrastējošām šuvēm Alaska zilā krāsā▶ obligāti ar šo paku: sporta sēdekļi plus un papildu salona elementi ar ādas apdari."		
📌 Piezīme: tikai kopā ar: 7HL un Q4Q, un NOQ, un 6E6, un 3NS, un 7W1 vai PCH, vai PCM		



Audi SQ8 SUV izmēri

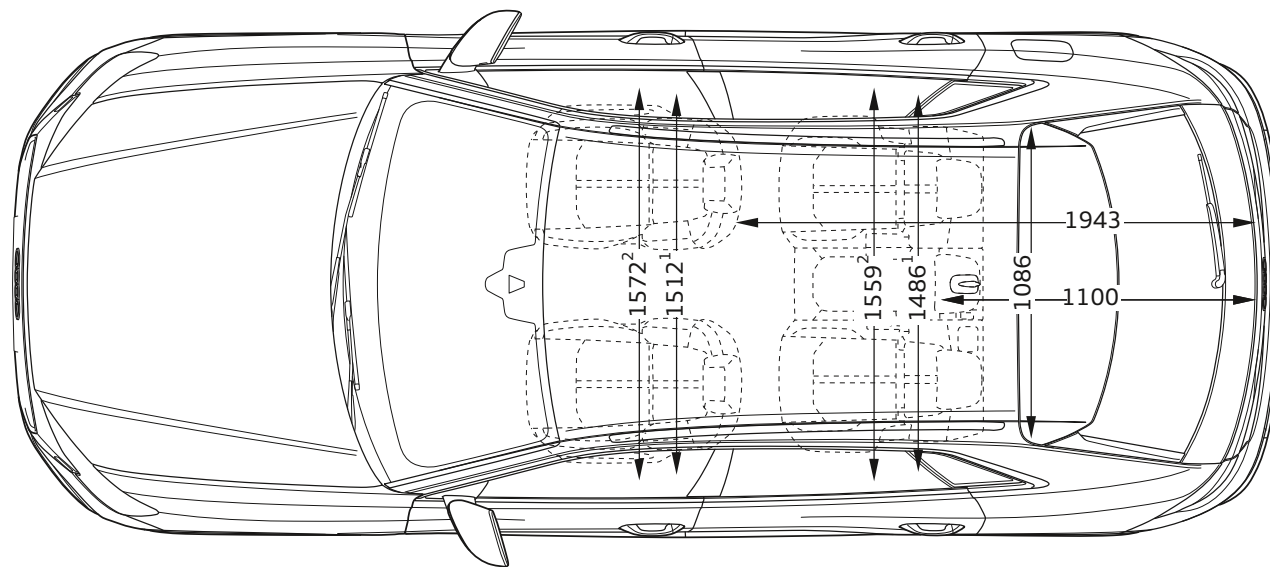
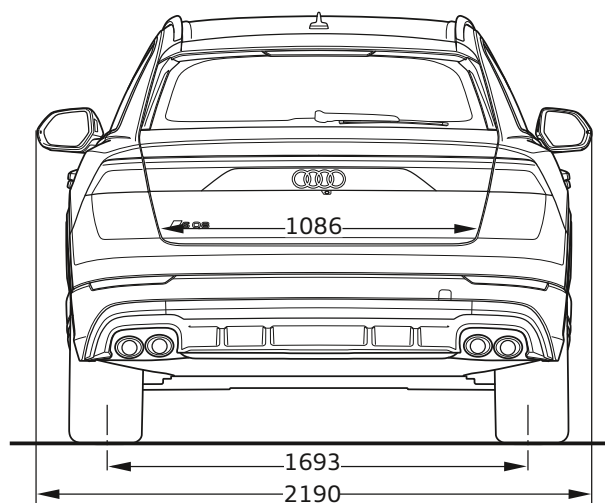
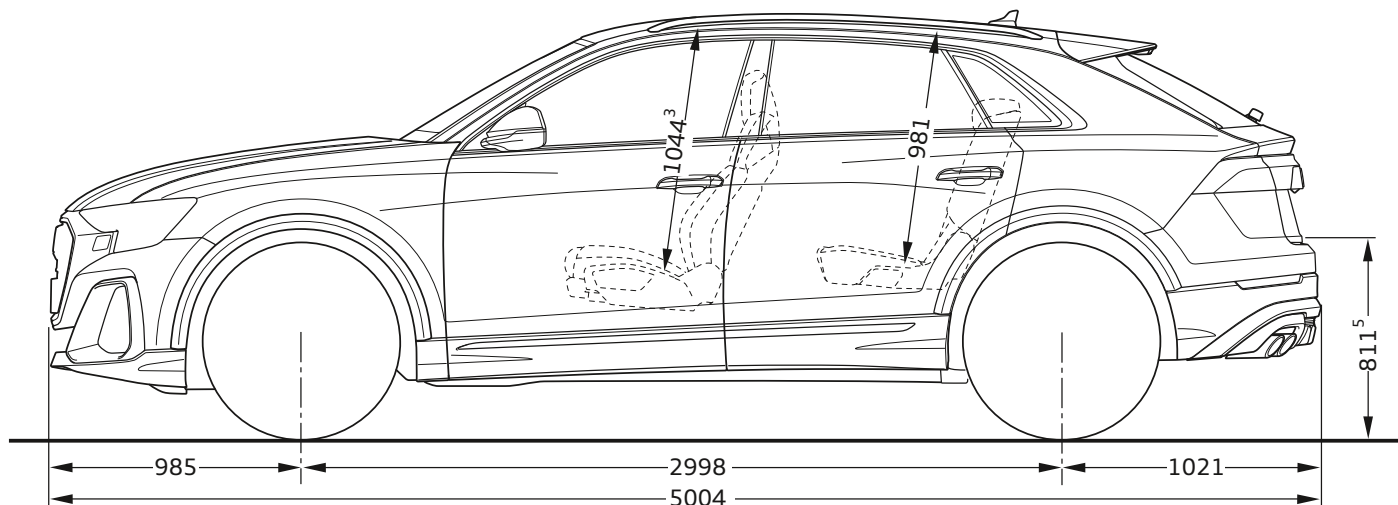
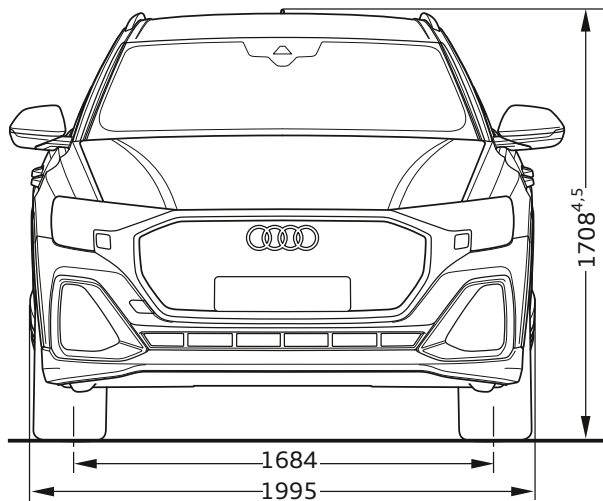

Audi SQ8 SUV tehniskie dati

Modelis	SQ8 SUV
Dzinēja tips	TFSI quattro
Cilindri / motora tilpums (cm ³)	8 / 3996
Pārnesumu skaits / pārnesumkārbā / piedziņas veids	8 / tiptronic / quattro
Maksimālā jauda, kW/ZS	373 / 507
Maksimālais griezes moments, Nm pie apgr./min	770 / 2000 - 4000
Svari / tilpumi	
Pašmasa, kg	2315
Pilna masa, kg	2960
Pieļaujamā slodze uz jumtu/ pieļaujama svars uz slodzes punktu, kg	100 / 140
Piekabes masa, kg, bez bromzēm	750
Degvielas tvertnes ietilpība, aptuveni, l	85
Bagāžas nodalījuma ietilpība, l	604
Veiktspēja / patēriņš	
Maksimālais ātrums, km/h	250
Paātrinājums 0-100 km/st sek.	4.1
Degvielas patēriņš pēc WLTP metodes, l/100 km	
<i>Kombinētajā ciklā</i>	<i>12.8-11.9</i>
CO ₂ izmeši kombinētajā ciklā pēc WLTP metodes, g/km	291-271
Emisijas standarts	Euro 6e-bis

TFSI benzīna dzinējs ar tiešo degvielas iesmidzināšanu, turbokompresoru
quattro pastāvīgā visu riteņu piedziņa
tiptronic automātiskā pārnesumkārbā



Riepu parametru klasifikācija

Tabulā norādīti degvielas patēriņa efektivitātes klases, saķeres ar slapju ceļu un ārējā rītes trokšņa klases diapazoni dažādiem Audi SQ8 SUV riepu izmēriem.

Skaidrojumi



Degvielas patēriņa efektivitāte

Riepu degvielas patēriņa efektivitātes klase mainās atkarībā no rītes pretestības kategorijas:

A ir visefektīvākās riepas un ietaupa degvielu.

E ir vismazāk efektīvās riepas un patērē visvairāk degvielas.



Saķere ar slapju ceļu

Saķeres ar slapju ceļu klase sniedz informāciju par bremzēšanas īpašībām slapjos laikapstākļos un ir diapazonā no:

A (vislielākā drošība) līdz

E (vismazākā drošība).



Rītes troksnis

Riepu rītes troksni vai ārējo trokšņa līmeni mēra decibelos (dB) un XY vietā norāda skaitli. Turklāt rītes troksnis ir iedalīts trīs līmeņos: A, B un C.



Saķere ar sniegu

Riepas, kas apzīmētas ar šo simbolu, ir piemērotas lietošanai ekstremālos sniega apstākļos.



Saķere ar ledu

Riepas, kas apzīmētas ar šo simbolu, ir paredzētas ceļa virsmām ar ledus kārtu vai cietu sniega segu. Ledus riepas ir paredzētas ceļa virsmām ar ledus kārtu vai cietu sniega segu, un tās jāizmanto tikai ļoti apgrūtinātos laikapstākļos (piemēram, zemā temperatūrā). Ledus riepu izmantošana mazāk sarežģītos laikapstākļos (piemēram, slapjā laikā vai siltākā temperatūrā) var radīt neoptimālu sniegumu, tostarp attiecībā uz saķeri ar slapju ceļu, vadāmību un nodilumu.

Papildu norādes: Degvielas patēriņu var ievērojami samazināt, braucot videi saudzīgā veidā. Lai uzlabotu degvielas patēriņa efektivitāti un saķeri ar slapju ceļu, regulāri jāpārbauda riepu spiediens. Vienmēr jāievēro bremzēšanas ceļi.

Detalizēta informācija pieejama vietnē:

<https://www.audi.lv/web/lv/innovation/important-info/eu-tyre-label.html>

Modelis	Riepu izmērs	Degvielas efektivitātes klase	Slapjas saķeres klase	Ārējā rītes trokšņa klase dB	Saķere ar sniegu	Saķere ar ledu	
SQ8 SUV	285/45 R21	B-A	B-A	75	B	-	-
	285/40 R22	C	C-A	75-73	B	-	-
	285/35 R23	C	A	75	B	-	-

Piezīme: Mērķtiecīga konkrētas markas riepu pasūtīšana nav iespējama ar loģistiku un ražošanu saistītu iemeslu dēļ. Sīkāku informāciju par riepu parametriem varat iegūt pie sava Audi partnera.



Kontakti



Møller Auto Rīga

Audi Sport dīleris

Mārupe, K.Ulmaņa gatve 115

+371 67 097 107

riga@moller.lv

www.mollerauto.audi.lv

Attēlam ir ilustratīva nozīme

