

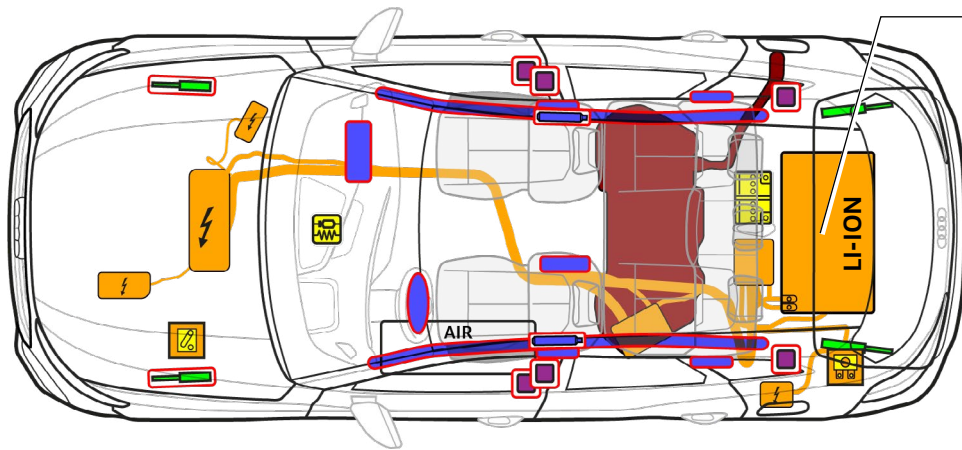

# Audi Q5 e-hybrid

## SUV / Sportback, alk. 2025

5-ovinen, 5-paikkainen



400 V  
LI-ION

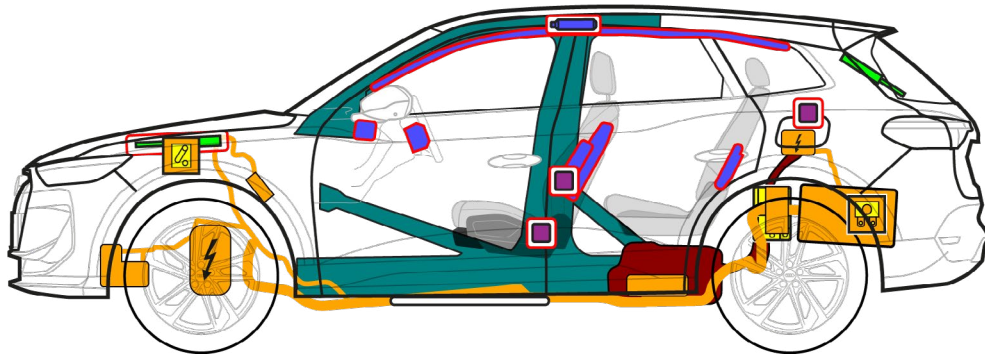

	Turvatyyny		Kaasu-generaattori		Turvavyön-kiristin		SRS-ohjainlaite		Kaasu-jousi / esijännitetty jousi
	Erikoislujat alueet		Pienjännite-akku		Korkeajännite-akku		Korkeajännite-johdin		Korkeajännitteen katkaisu, pienjännitejärjestelmä
	Sulakerasia, korkeajännitejärjestelmän deaktivointi		Korkeajännite-komponentit		Polttoainesäiliö (benssiini)		Ilmasäiliö		



# Audi Q5 e-hybrid

## SUV / Sportback, alk. 2025

5-ovinen, 5-paikkainen

### 1. Identifiointi / tunnistaminen



Sähkömoottori on äänetön. Mittariston näyttö (powermeter) kertoo, onko sähköinen voimalinja pois päältä (OFF) vai käyttövalmis (READY).

Teksti "e-hybrid" sivulla



Latausliitäntä



Malli-  
merkintä  
B-pilarissa

SUV



Malli-  
merkintä  
takana

Sportback



### 2. Liikkumisen esto / vakautus / nostaminen

Auton liikkumisen esto

- 1 Kytke seisontajarru (keskikonsolissa).  
Varmista auton pysyminen paikallaan.



Nostokohtat

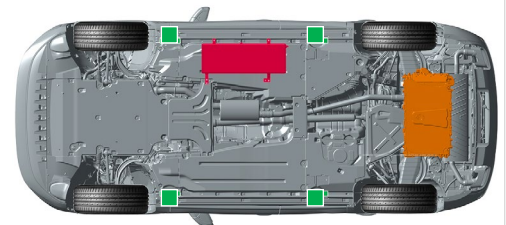

- Sopivat nostopisteet
- Korkeajänniteakku
- Paineilmasäiliö (lisävaruste)

### 3. Välittömien vaarojen poisto / turvallisuusmääräykset

Virran katkaisu



- 1 Paina keskikonsolin "Start-Engine-Stop"-painiketta, mutta älä paina samalla jarrupoljinta.



Mikäli mahdollista, vie auton avain, avainkortti ja/tai älypuhelinsovellus yli 5 metrin päähän autosta.

Korkeajännitejärjestelmän deaktivointi

Onnettomuudessa, jossa turvatuyny laukeaa, korkeajännitejärjestelmä deaktivoituu automaattisesti, kun turvatuynyn laukeaminen havaitaan. Korkeajännitejärjestelmä on jännitteetön noin 20 sekunnin kuluttua deaktivoinnista.



Kaikissa muissa tapauksissa korkeajännitejärjestelmä voidaan deaktivoida seuraavasti:

**Mahdollisuus 1: auton etuosa**

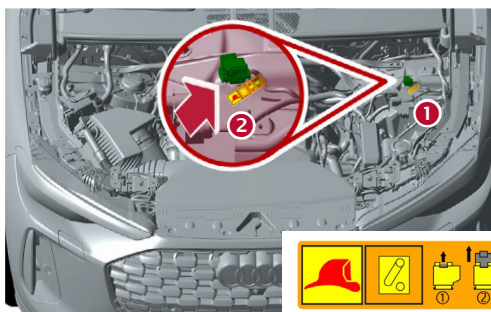

- 1 Paikanna korkeajännitteen katkaisupaikka.
- 2 Avaa pelastuserotuspaikka.



- 1 Vedä punainen kieleke ulos.



- 2 Vedä musta pistoke ulos.



# Audi Q5 e-hybrid

## SUV / Sportback, alk. 2025

5-ovinen, 5-paikkainen



Älä kosketa, leikkaa tai avaa vaurioituneita korkeajännitekomponentteja ja -johtimia tai korkeajänniteakku! Käytä asianmukaisia suojavarusteita!

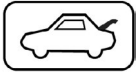

### Mahdollisuus 2: sulake tavaratilassa

1 Poista lokero (vasemmalla sivulla).

2 Paikallista sulake ja vedä se irti.

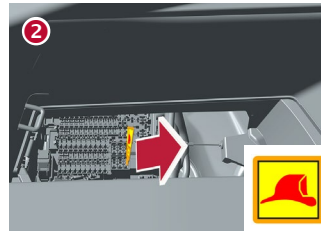

### Tavaratilassa olevan 12 voltin akun kytkeminen irti

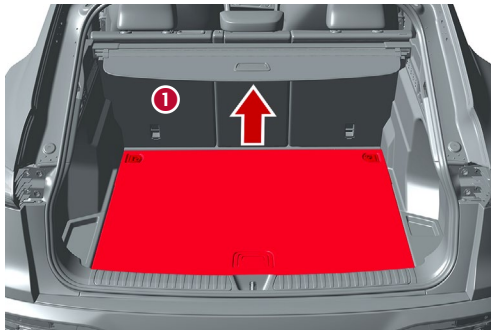

1 Poista välipohja:  
Löysää kuormansidontalankkien ruuveja tai vipua välipohja ylös sopivalla työkalulla.

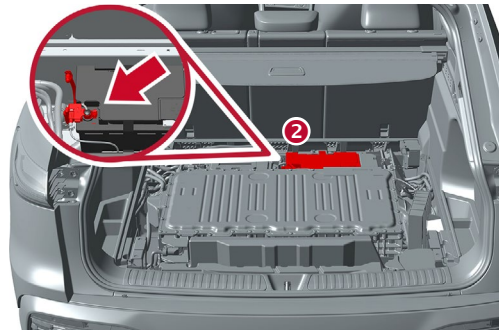

2 Paikanna 12 voltin akku ja kytke miinusnapa irti.

### Irrutus latausasemasta (latauspistokkeen hätävapautus)



1 Poista lokero (vasemmalla sivulla).

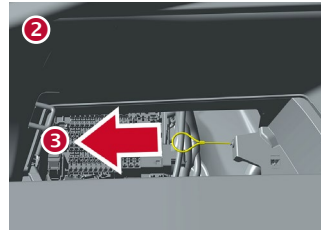

2 Paikanna hätävapautuksen keltainen lenkki.

3 Vedä lenkistä nuolen suuntaan ja irrota latauspistoke autosta.

## 4. Pääsy käsiksi matkustajiin

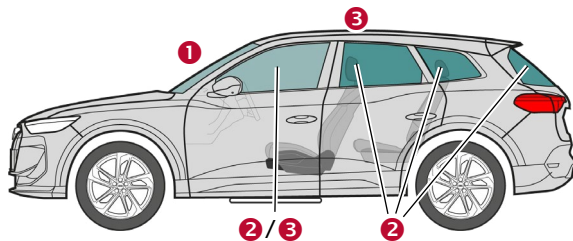

### Lasityypit:

- 1 Laminoitu turvalasi
- 2 Karkaistu turvalasi
- 3 Laminoitu turvalasi (valinnaisesti)

## 5. Varastoitu energia / nesteet / kaasut / kiinteät aineet



Bensiini 58 l



# Audi Q5 e-hybrid

## SUV / Sportback, alk. 2025

5-ovinen, 5-paikkainen



12 V



400 V  
litium-ioni



**Jos akkujärjestelmä vahingoittuu mekaanisesti, vaarana on korkeajänniteakun terminen reaktio (lämpökarkaaminen). Tarkkaile korkeajänniteakun lämpötilaa!**

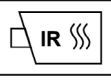

Maks. 18 bar  
Ilmajousitus valinnaisvaruste

### 6. Tulipalotilanteessa



**Vaurioitumisen tai väärän käytön seurauksena litiumioniakut voivat syttyä itsestään välittömästi tai viiveellä. Sammutuksen jälkeen ne voivat syttyä vielä uudelleenkin! Käytä asianmukaisia suojavarusteita!**

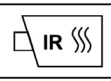

**Ilmajousituksen vuodot voivat lisätä tulipalon voimakkuutta.**

### 7. Auto uponnut veteen

**Kun auto nostettu vedestä, deaktivoi korkeajännitejärjestelmä ja 12 voltin sähköjärjestelmä (ks. kappale 3) ja anna veden valua ulos. Käytä asianmukaisia suojavarusteita!**

### 8. Hinaus / kuljetus / varastointi



**Litiumioniakut voivat syttyä itsestään, ja sammutuksen jälkeen ne voivat syttyä vielä uudelleen!**

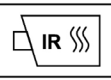

**Jos auto on joutunut onnettomuuteen tai jos korkeajänniteakku on vahingoittunut tai epävakaa: Deaktivoi korkeajännitejärjestelmä (ks. kappale 3). Siirrä auto turvallisen matkan (vähintään 5 metrin) päähän rakennuksista ja muista ajoneuvoista (karanteenialue).**



**Onnettomuuteen joutunutta autoa ei saa hinata vetävien pyörien ollessa maassa.**



### 9. Tärkeää lisätietoa

Lisätietoa Audi-pelastuskortissa: [www.audi.com/rescue](http://www.audi.com/rescue)

### 10. Käytettyjen kuvakkeiden selitykset



Syttyvä



Syövyttävä, ihoa ärsyttävä



Terveydelle vaarallinen



Ympäristölle vaarallinen



Paineen alainen kaasu



Polttoainesäiliö (benssiini)



Varoitus, korkeajännite



Varoitus, vaara



Sammutus vedellä



Vaarallinen jännite



Älyavaimen poisto



Infrapuna-lämpökameran käyttö



Konepellin lukituksen avaus



Takaluukun lukon avaus