

# Q5

e-hybrid





Our best,  
made better



ยกระดับทุกความสมบูรณ์แบบ The all-new Audi Q5 e-hybrid เพียงพร้อมไปด้วยเทคโนโลยีล้ำสมัย  
สมรรถนะการขับขี่ที่เร้าใจ ตอบโจทย์การใช้งานอย่างลงตัว



**Sharper lines  
Stronger Audi Signature**



**Audi Q5 Sportback e-hybrid  
quattro Tech Pro**



**Audi Q5 e-hybrid  
quattro Tech Pro**



# Room for more

พื้นที่เก็บสัมภาระขนาดใหญ่พร้อมเบาะหลังที่ปรับได้แบบ 40:20:40 เพิ่มความจุได้สูงสุด 1,358 ลิตร ในรุ่น SUV และ 1,300 ลิตรในรุ่น Sportback พร้อมรองรับทุกการเดินทาง และให้ความสะดวกสบายอีกระดับ

# Comfort, made smarter

**Curved MMI Panoramic Display** เปิดมุมมองใหม่ให้กับผู้ขับขี่ ลงตัวกับทุกการใช้งาน เสริมด้วย **MMI front passenger display** ที่โอบล้อมทุกมุมมอง ตอบสนองความต้องการของผู้ใช้ในทุกมิติ พร้อมยกระดับบรรยากาศทุกการเดินทางด้วย **Ambient lighting** ที่สามารถปรับได้ถึง 30 เฉดสี เสริมด้วย **Dynamic interaction light** ที่แสดงสถานะการชาร์จแบตเตอรี่ และระบบไฟเลี้ยง



MMI front passenger display



Smart door panel

# Feel closer to the road

เทคโนโลยี Plug-in Hybrid เจเนอเรชันล่าสุดจากอ่าวดีที่มอบระยะทางวิ่งไฟฟ้าสูงสุดถึง 106 กิโลเมตร (NEDC) / 79.6 กิโลเมตร (WLTP) ต่อ 1 การชาร์จ พร้อมมั่นใจทุกการขับที่กับระบบขับเคลื่อนสี่ล้อ quattro



Electric Range  
(WLTP)

**79.6** km

Charging time  
(0-100%)

**2 hr 30 min**

Max. Charging capacity  
(AC)

**11** kW

# Smarter charging



# Dimensions

## Q5 e-hybrid quattro Tech Pro

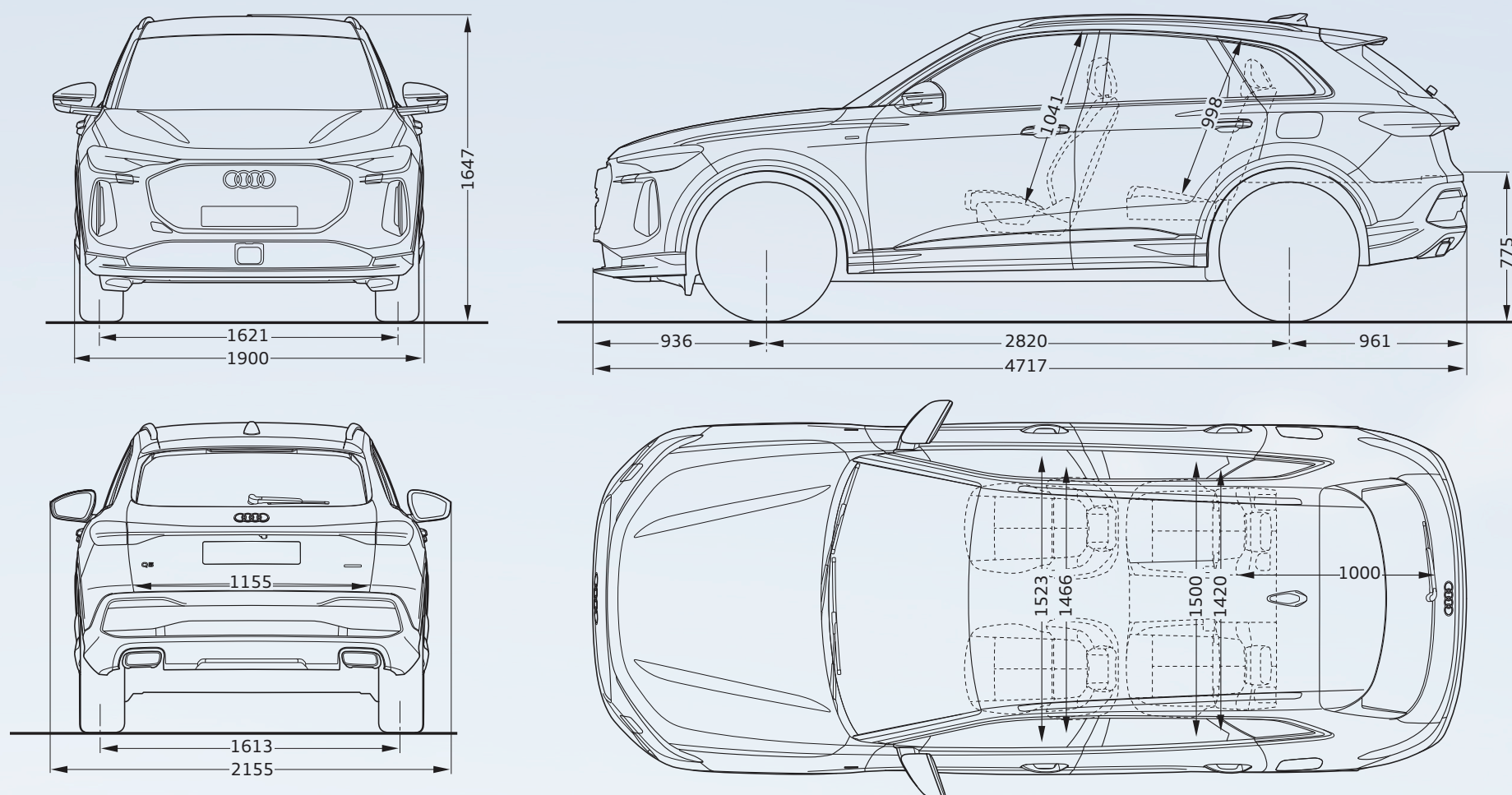

## Q5 Sportback e-hybrid quattro Tech Pro

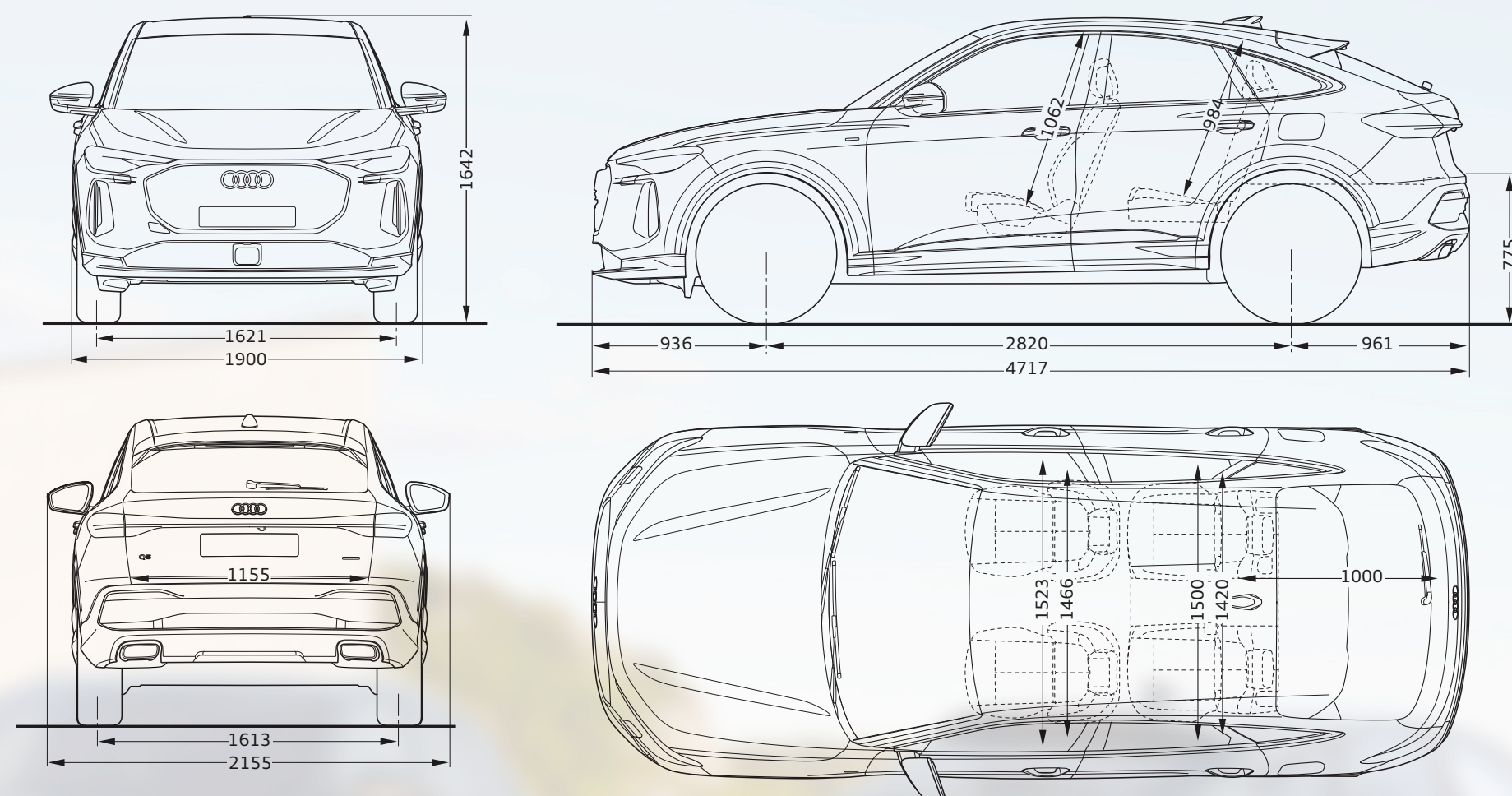

# Exterior Colours



Glacier white, metallic (2Y2Y)



Mythos black, metallic (0E0E)



District green, metallic (M4M4)



Daytona grey, pearl effect (6Y6Y)\*



Sakhir gold, metallic (2Z2Z)\*

# Interior Colour



Black with stitching in Steel grey (GX)

\*Optional extras รายการสีสิ่งพิเศษ ซึ่งมีค่าใช้จ่ายเพิ่มเติมจากราคาขายแนะนำที่ระบุไว้ในใบราคา

# Audi Q5

## Technical data

Q5 e-hybrid quattro  
Tech Pro

Q5 Sportback  
e-hybrid quattro  
Tech Pro

แบบเครื่องยนต์	เครื่องยนต์เบนซิน Plug-in Hybrid แบบ 4 สูบ พร้อมระบบจ่ายน้ำมันเชื้อเพลิงแบบฉีดตรง (direct injection), เทอร์โบชาร์จ	
จำนวนวาล์ว	16	
ปริมาตรกระบอกสูบ (ซีซี)	1984	
แรงม้าสูงสุด (กิโลวัตต์ (แรงม้า) / รอบต่อนาที)	185 (252) / 5000 - 6500	
แรงบิดสูงสุด (นิวตันเมตร / รอบต่อนาที)	380 / 1600 - 4500	
กำลังมอเตอร์สูงสุด (กิโลวัตต์ (แรงม้า) / รอบต่อนาที)	105 / 143	
แรงบิดมอเตอร์สูงสุด (นิวตันเมตร / รอบต่อนาที)	350	
กำลังรวมสูงสุด (กิโลวัตต์ (แรงม้า))	270 / 367	
แรงบิดรวมสูงสุด (นิวตันเมตร)	500	
ระบบส่งกำลัง	เกียร์อัตโนมัติ S tronic 7 จังหวะ	
ระบบขับเคลื่อน	ขับเคลื่อนสี่ล้อ (quattro)	
อัตราเร่ง 0 - 100 กม. / ชม. (วินาที)	5.1	
ความเร็วสูงสุดโดยประมาณ (กม. / ชม.)	250	
ความจุพลังงานแบตเตอรี่ไฟฟ้าแรงสูง (Energy capacity of high voltage battery)	ลิเธียมไอออน ขนาด 25.9 กิโลวัตต์-ชั่วโมง	
ระยะทางขับเคลื่อนโดยประมาณ (กิโลเมตร) ต่อการชาร์จไฟหนึ่งครั้ง <small>อ้างอิงตามผลการทดสอบโดยใช้มาตรฐาน NEDC</small>	106	
ระยะทางขับเคลื่อนด้วยไฟฟ้าโดยประมาณ (กิโลเมตร) ต่อการชาร์จไฟหนึ่งครั้ง <small>อ้างอิงตามผลการทดสอบโดยใช้มาตรฐาน WLTP</small>	79.6	
พวงมาลัย	พวงมาลัยไฟฟ้าแบบ progressive	
เบรคหน้า	ดิสก์เบรค พร้อมตบแต่งคาลิปเปอร์เบรคด้วยสีแดง	
เบรคหลัง	ดิสก์เบรค พร้อมตบแต่งคาลิปเปอร์เบรคด้วยสีแดง	
พื้นที่เก็บสัมภาระ (ลิตร)	438 - 1358	433 - 1300
ความจุถังน้ำมัน (ลิตร)	58	
ล้อ 20 นิ้ว ขนาด 8.0J x 20 พร้อมยาง ขนาด 255/45 R20	●	-
ล้อ 21 นิ้ว ขนาด 8.5J x 21 พร้อมยาง ขนาด 255/40 R21	-	●
ชุดซ่อมยางฉุกเฉิน	●	

# Specifications

## ระบบความปลอดภัย

ถุงลมนิรภัยคู่หน้า 2 ตำแหน่ง สำหรับผู้ขับขี่และผู้โดยสาร

ถุงลมนิรภัยด้านข้าง และม่านถุงลมนิรภัยด้านข้าง

ระบบเตือนการคาดเข็มขัดนิรภัย

ระบบเบรกมือไฟฟ้า

ระบบล็อกเบรกขณะหยุดนิ่ง (Audi hold assist)

ระบบเบรกป้องกันล้อล็อก ABS (Anti-lock braking system)

ระบบกระจายแรงเบรก EBD (Electronic brake distribution)

ระบบป้องกันล้อหมุนฟรี TCS (Traction control system)

ระบบควบคุมการทรงตัว ESC (Electronic control system with stabilization function)

ระบบป้องกันก่อนเกิดเหตุด้านหน้า, ข้าง และหลัง (Proactive occupant protection, front side and rear)

ระบบแจ้งเตือนเมื่อรถออกนอกเลน (Lane departure warning)

ระบบแจ้งเตือนจุดอับสายตาเมื่อเปลี่ยนเลน (Lane change warning)

ระบบแจ้งเตือนสภาพแวดล้อมด้านข้าง และด้านท้ายรถเมื่อจะเปิดประตูลงจากรถ (Exit warning)

### Active front assist

- ระบบแจ้งเตือนการชนด้านหน้าและช่วยเบรกอัตโนมัติ (Front emergency brake assist)
- ระบบช่วยหักเลี้ยวพวงมาลัยในกรณีฉุกเฉิน (Swerve assist) และระบบช่วยเบรกเมื่อเลี้ยวรถที่ทางแยก (Turn assist)
- ระบบแจ้งเตือนสภาพแวดล้อมด้านหน้ารถเมื่ออยู่ทางแยก (Front cross traffic assist)
- ระบบแจ้งเตือนระยะห่างจากรถคันหน้า (Distance warning)

ระบบแจ้งเตือนสภาพแวดล้อมด้านข้างและด้านท้ายรถเมื่อเข้าเกียร์ถอยหลัง (Rear cross-traffic assist)

ระบบควบคุมความเร็วแปรผัน และรักษาระยะห่างด้านหน้า (Adaptive cruise control with Stop&Go function)

ระบบเตือนความเหนื่อยล้าขณะขับขี่ (Fatigue warning)

เซ็นเซอร์หน้า-หลัง พร้อมเส้นช่วยในการนำรถเข้าจอด

ระบบช่วยจอดอัตโนมัติ (Parking assist plus)

กล้องแสดงภาพรอบทิศทาง

จุดยึดเบาะนั่งสำหรับเด็ก

## อุปกรณ์มาตรฐาน

ช่วงล่างแบบ S Sports

ระบบเลือกโหมดการขับขี่ (Audi drive select)

ชุดตกแต่งภายนอกแบบ Black Edition

ชุดตกแต่งภายนอก-ภายในแบบ S line

หลังคาพาโนรามาปิดเปิดด้วยระบบไฟฟ้า (Panoramic glass roof)

ไฟหน้าแบบ Matrix LED พร้อมเอฟเฟกต์ไฟด้านหน้า-หลัง (Light staging)

ไฟ daytime สำหรับการขับขี่ในเวลากลางวันแบบ LED Digital light signatures

ระบบปรับไฟสูงอัตโนมัติ

ไฟ Projection LED ที่กระจกมองข้าง

ไฟ Projector LED ที่ประตูหน้า

กระจกมองหลังพร้อมระบบตัดแสงอัตโนมัติ

ระบบเปิด-ปิดไฟหน้า และปัดน้ำฝนอัตโนมัติ

ตกแต่งภายในด้วยลาย Matte Brushed Aluminium, Anthracite

ผ้าหลังคาตกแต่งด้วยสีดำ

เบ้นเบรก เบ้นคันเร่ง และที่พักเท้า ตกแต่งด้วย stainless steel

กระจกมองข้างตัดแสงและปรับ-พับไฟฟ้า พร้อมฟังก์ชันอุ่นร้อน และบันทึกตำแหน่ง

## ความสะดวกสบาย

เบาะนั่งหุ้มหนัง

เบาะนั่งคู่หน้าแบบ Sports พร้อมสัญลักษณ์ S line

เบาะนั่งคู่หน้าปรับไฟฟ้า พร้อมฟังก์ชันบันทึกตำแหน่งเบาะนั่งผู้ขับขี่

ระบบควบคุมอุณหภูมิอัตโนมัติ ควบคุมอุณหภูมิแยกอิสระ 3 โซน

# Specifications

## ความสะดวกสบาย

พวงมาลัยมัลติฟังก์ชัน แบบสปอร์ตหัวและท้ายตัด ตกแต่งด้วยหนัง Perforated พร้อมสัญลักษณ์ S line และ Paddle shift ระบบช่วยปรับอุณหภูมิในห้องโดยสารก่อนเริ่มการขับขี่ (Stationary air conditioning) กุญแจแบบ Comfort key พร้อมระบบเปิด-ปิดบานประตูท้ายโดยไม่ต้องใช้มือ

## ระบบข้อมูลและความบันเทิง

ระบบเครื่องเสียงระดับพรีเมียม Bang & Olufsen พร้อมระบบเสียง 3 มิติ

ระบบแสดงข้อมูลการขับขี่บนกระจกบังลมหน้า

จอแสดงผล Curved MMI Panoramic พร้อม Audi virtual cockpit plus ขนาด 11.9 นิ้ว และจอสัมผัส MMI touch display ขนาด 14.5 นิ้ว

ระบบ MMI front passenger display จอแสดงผลแบบสัมผัส ขนาด 10.9 นิ้ว

ระบบ Audi Navigation & smartphone interface

รองรับการเชื่อมต่อ Bluetooth

อุปกรณ์ชาร์จไฟแบบไร้สาย (Wireless charger)

ช่อง USB-C สำหรับผู้โดยสารด้านหน้า 2 ตำแหน่ง และด้านหลัง 2 ตำแหน่ง

ไฟเรืองแสงในห้องโดยสาร 30 สี (Contour/ambient lighting) พร้อม dynamic interaction light

# Audi Q5

## Technical data

### Q5 e-hybrid quattro Tech Pro

### Q5 Sportback e-hybrid quattro Tech Pro

Engine Type	Inline 4 cylinders petrol engine with direct injection and turbocharging, Plug-in Hybrid Electric Vehicle (PHEV)	
Valves	16	
Engine Capacity (cc)	1984	
Max output (kW (hp)/rpm)	185 (252) / 5000 - 6500	
Max Torque (Nm/rpm)	380 / 1600 - 4500	
Peak electrical output (kW/hp)	105 /143	
Electrical torque output (Nm)	350	
Total system power output (kW/hp)	270 / 367	
Total system torque output (Nm)	500	
Gearbox	7-speed S tronic	
Drive	quattro	
Acceleration 0-100 km/h (s)	5.1	
Top speed (km/h)	250	
Energy capacity of high voltage battery	Lithium-ion 25.9 kWh	
Electric range refers to the electric power consumption in NEDC test cycle in km	106	
Electric range refers to the electric power consumption in WLTP test cycle in km	79.6	
Steering	Electromechanical progressive steering	
Front brake	Disc brake with red brake calipers	
Rear brake	Disc brake with red brake calipers	
Luggage volume (L)	438 - 1358	433 - 1300
Fuel Tank (approx. in L)	58	
Wheel size 8.0J x 20, with 255/45 R20 tyres	●	-
Wheel size 8.5J x 21, with 255/40 R21 tyres	-	●
Tyre repair kit	●	

# Specifications

## SAFETY

---

Airbags for driver and front passenger

Front side airbags with head airbag system

Seat belt reminder

Electromechanical parking brake

Audi hold assist

ABS (Anti-lock braking system)

EBD (Electronic brake distribution)

TCS (Traction control system)

ESC (Electronic control system with stabilization function)

Proactive occupant protection, front side and rear

Lane departure warning

Lane change warning

Exit warning

Active front assist

- Front emergency brake assist

- Swerve assist and Turn assist

- Front cross traffic assist

- Distance warning

Rear cross-traffic assist

Adaptive cruise control with Stop&Go function

Fatigue warning

Parking aid at front and rear with distance display

Parking assist plus

360° cameras

ISOFIX child seat mounting and Top Tether anchorage point

## EQUIPMENT

---

S Sports suspension

Audi drive select

Black Edition package for exterior

S line exterior-interior package

Panoramic glass roof

Matrix LED headlight with light staging on front/rear lights

LED Digital light signatures daytime running light

High-beam assist

Projection light in the exterior mirror

Door entrance LED projector in front

Interior mirror with automatic anti-glare action

Light and rain sensors

Decorative inserts in Matte Brushed Aluminium, Anthracite

Headliner in Black fabric

Pedals and foot rest in stainless steel

Exterior mirrors, electrically adjustable, heated and folding, automatically dimming on both sides

# Specifications

## COMFORT

---

Leather/artificial leather seat

Sports seats in front with S embossing

Electrically adjustable front seats including memory function for the driver's seat

3-zone automatic air conditioning

Sport leather steering wheel, 3-spoke, flattened top and bottom with multifunction and shift paddles

Stationary air conditioning

Comfort key

## INFOTAINMENT

---

Bang & Olufsen Premium Sound System with 3D sound

Head-up display

Curved MMI Panoramic Display with Audi virtual cockpit plus 11.9" and MMI touch display 14.5"

MMI front passenger display 10.9"

Audi Navigation & smartphone interface

Bluetooth interface

Wireless charger

2 USB-C sockets at front and 2 USB-C sockets at rear

Contour/ambient lighting (30 colors) with dynamic interaction light





- ▶ รถยนต์ใหม่ Audi ทุกรุ่น รับประกันระยะเวลา 5 ปี หรือ 150,000 กิโลเมตร แล้วแต่ระยะใดถึงก่อน
- ▶ รถไฟฟ้า e-tron และรถ Plug-in Hybrid Audi ใหม่ทุกรุ่น รับประกันแบตเตอรี่ 8 ปี หรือ 160,000 กิโลเมตร แล้วแต่ระยะใดถึงก่อน
- ▶ ภาพ ข้อมูล และอุปกรณ์ที่ปรากฏในเอกสารนี้แตกต่างจากที่จำหน่ายจริง และอาจไม่ใช่อุปกรณ์มาตรฐาน
- ▶ เนื่องจากแสงไฟในการถ่ายภาพและอุปกรณ์ที่ใช้ในการแสดงผลผลิตภัณฑ์ สีที่ปรากฏในเอกสารนี้อาจมีความแตกต่างจากสีจริงของผลิตภัณฑ์
- ▶ เงื่อนไขให้เป็นไปตามที่บริษัทฯ กำหนด

- ▶ All new Audi cars limited warranty for 5 years or up to 150,000 km.
- ▶ High voltage battery of electric cars and plug-in hybrid cars limited warranty for 8 years or up to 160,000 km.
- ▶ The images, specifications, and equipment featured in this document may differ from the actual vehicle and may not be standard equipment.
- ▶ Due to photographic lighting and different devices used to view the displayed product, the colour in this document may vary from the actual colour of the product.
- ▶ Terms and conditions are as specified by the company.

Audi Centre Thailand 02 765 8888 | Audi Service Ratchaphruek 02 034 5888 | Audi Din Daeng 02 248 6699

Audi Pattaya 038 197 888 | Audi Phuket 076 646 666 | Audi Korat 044 017 888 | Audi Chiangmai 061 396 2297 |

Audi Hat Yai 098 140 1440

www.audi.co.th    AudiThailand