

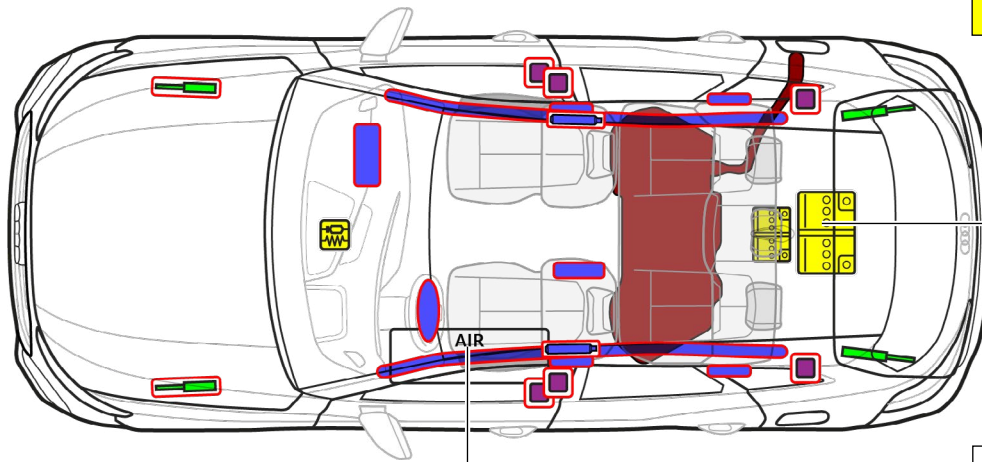

Audi Q5 / SQ5

SUV / Sportback, alk. 2025

5-ovinen, 5-paikkainen



48 voltin LI-ION
(valinnaisesti)

Ilmajousitus
(lisävaruste)

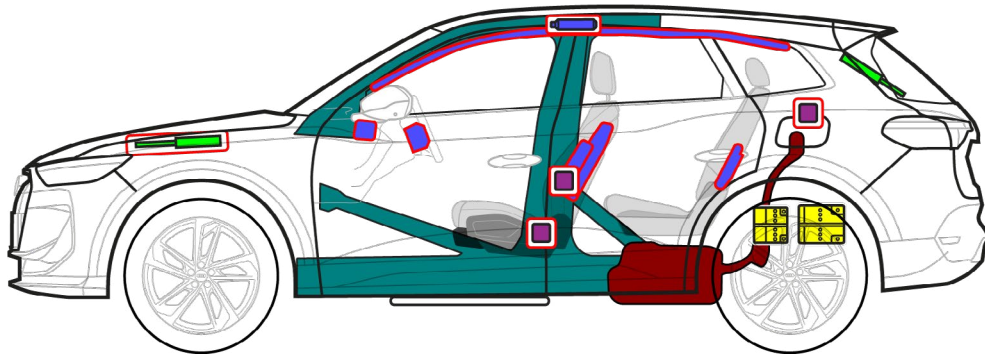

	Turvatyyny		Kaasugeneraattori		Turvavyönkiristin		SRS-ohjainlaite		Kaasujousi / esijännitetty jousi
	Erikoislujat alueet		Ilmasäiliö		Pienjänniteakku		Polttoainesäiliö (bensini tai diesel)		



Audi Q5 / SQ5 SUV / Sportback, alk. 2025

5-ovinen, 5-paikkainen

1. Identifiointi / tunnistaminen

Mallimerkintä B-pilarissa



Mallimerkintä takana

SUV



Sportback



2. Liikkumisen esto / vakautus / nostaminen

Auton liikkumisen esto

- 1 Kytke seisontajarru.
- 2 Varmista auton pysyminen paikallaan.



Nostokohdat

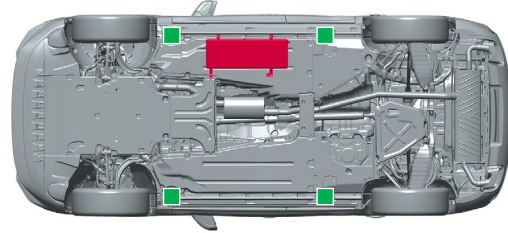

- Sopivat nostopisteet
- Paineilmasäiliö (lisävaruste)

3. Välittömien vaarojen poisto / turvallisuusmääräykset

Virran katkaisu



Paina keskikonsolin "Start-Engine-Stop"-painiketta, mutta älä paina samalla jarrupoljinta.

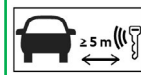

Vie autonavain, avainkortti ja/tai älypuhelinsovellus yli 5 metrin päähän autosta.

1) Tavaratilassa olevan 12 voltin akun kytkeminen irti

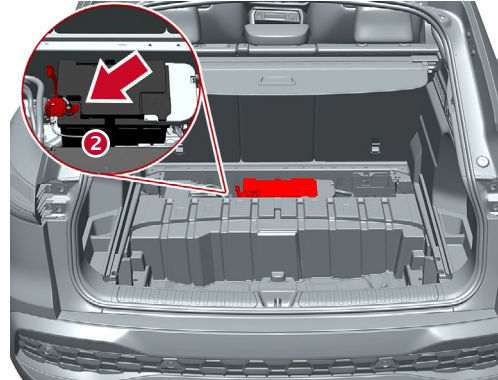
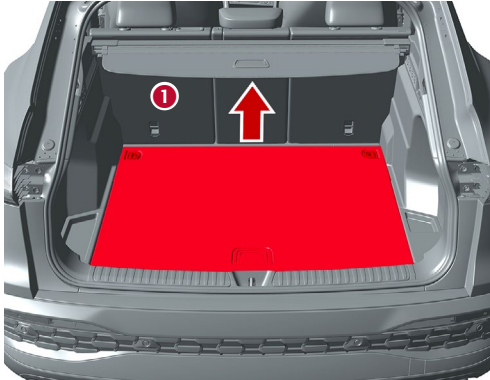
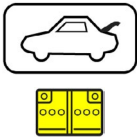

Irrota välipohja:

- 1 Löysää kuormansidontalenkkien ruuveja ja vipua välipohja ylös sopivalla työkalun avulla.

- 2 Paikanna 12 voltin akku ja kytke miinusnapa irti.



Audi Q5 / SQ5

SUV / Sportback, alk. 2025

5-ovinen, 5-paikkainen

2) Tavaratilassa olevan 48 voltin akun (lisävaruste) kytkeminen irti

Onnettomuudessa, jossa turvatyyny laukeaa, 48 voltin sähköjärjestelmä deaktivoituu automaattisesti.

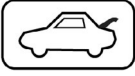

Lisäksi 48 voltin sähköjärjestelmä deaktivoituu n. 10 sekunnin kuluttua, kun toimitaan seuraavasti:

- 1) Katkaise virta.
- 2) Kytke 12 voltin akku irti.



Kaikissa muissa tapauksissa 48 voltin sähköjärjestelmä voidaan deaktivoida seuraavasti:

- 1 Poista välipohja (ks. 12 voltin akun kytkeminen irti).

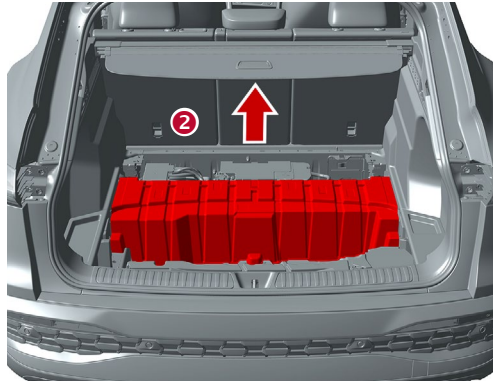

2 Poista 48 voltin akun peitekansi.

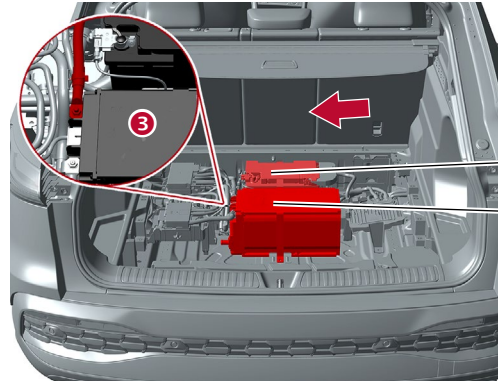

3 Paikanna 48 voltin akku ja kytke miinusnapa irti.

12 voltin akku

48 voltin akku

4. Pääsy käsiksi matkustajiin

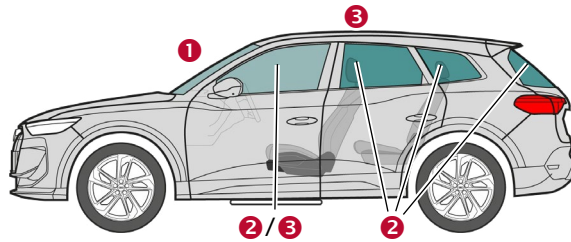

Lasityypit:

- 1 Laminoitu turvalasi
- 2 Karkaistu turvalasi
- 3 Laminoitu turvalasi (valinnaisesti)

5. Varastoitu energia / nesteet / kaasut / kiinteät aineet

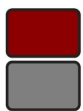

Bensiini tai diesel,
maks. 60 litraa



12 V



48 V
Litium-ioni (valinnaisesti)



max 18 bar
(lisävaruste)



Audi Q5 / SQ5

SUV / Sportback, alk. 2025

5-ovinen, 5-paikkainen

6. Tulipalotilanteessa



Litium-ioniakut voivat syttyä itsestään, tai tulipalon sammutuksen jälkeen ne voivat syttyä vielä uudelleen!
Käytä asianmukaisia suojavarusteita!

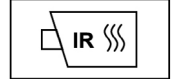

Mahdollisen ilmajousitusjärjestelmän vuodot voivat lisätä tulipalon voimakkuutta.

7. Auto uponnut veteen

Nostamisen jälkeen anna veden valua ulos ja kytke akku/akut irti (ks. kappale 3).
Käytä asianmukaisia suojavarusteita!

8. Hinaus / kuljetus / varastointi



Litium-ioniakut voivat syttyä itsestään, tai tulipalon sammutuksen jälkeen ne voivat syttyä vielä uudelleen!
Käytä asianmukaisia suojavarusteita!



9. Tärkeää lisätietoa

Lisätietoa Audi-pelastuskortissa: www.audi.com/rescue

10. Käytettyjen kuvakkeiden selitykset

Syttyvä	Syövyttävä, ihoa ärsyttävä	Vaaraksi terveydelle	Vaaraksi ympäristölle	Polttoainesäiliö (benssiini)	Polttoainesäiliö (diesel)	Sammutus vedellä	Älyvaimen poisto
Takaluukun lukon avaus	Varoitus, vaara						