

RS Q8 SUV

 Audi Sport



Satura rādītājs

Cenas

Standarta aprīkojums

6	Riteņi / diski
6	Gaismas
7	Spoguļi
8	Slēgšanas sistēmas
8	Stiklojums
10	Sēdekļi / sēdekļu komforts
11	Salona apdares aprīkojums
12	MMI un navigācijas sistēmas
13	Palīdzības un drošības sistēmas
14	Tehnoloģijas / balstiekārta

Papildu aprīkojums

16	Krāsojums
17	Riteņu diski / riepās
19	Balstiekārta / bremzes
20	Sēdēšanas komforts
22	Sēdekļu apdare / ādas apdares pakas
22	Salona dekoratīvā apdare
22	Stūres / vadības elementi
23	Radio un tv sistēmas
23	Telefoni / komunikāciju sistēmas
24	Palīdzības un drošības sistēmas
26	Gaismas
27	Jumta sistēmas
27	Kondicionēšanas sistēmas
27	Bagāžas nostiprināšanas un glabāšanas sistēmas
28	Slēgšanas sistēmas
28	Spoguļi
28	Stiklojums
29	Papildu ārējās apdares aprīkojums
30	Papildu salona apdares aprīkojums

30	Pagarinātā garantija
31	Aprīkojuma / dizaina pakas

Audi exclusive

35	Salona dekoratīvā apdare
35	Stūres / vadības elementi
35	Papildu salona apdares aprīkojums
36	Sēdekļu apdare / ādas apdares pakas
37	Aprīkojuma / dizaina pakas
38	Audi RS Q8 SUV izmēri

Tehniskie dati

Riepu parametru klasifikācija

Kontakti





Attēlam ir ilustratīva nozīme

www.audi.lv



Audi RS Q8 SUV cenas



Aprīkojuma līnija	Dzinēja tips	Pārnesumkārbā / piedziņas veids	Cilindri / motora tilpums cm ³	Dzinēja jauda kW / ZS	Cena, EUR ar PVN bez PVN	Reģistrācijas pakalpojums, EUR (ar PVN)
RS Q8 SUV	4.0TFSI	8 / tiptronic / quattro	8 / 3996	441 / 600	145 700 120 413 4MTRV2	950
RS Q8 SUV performance	4.0TFSI	8 / tiptronic / quattro	8 / 3996	471 / 640	156 700 129 504 4MTRR2	950

Detalizēta tehniskā informācija pieejama šeit [→](#)

Cenās ietilpst automašīnas piegāde, pirmspārdošanas serviss, brīdinājuma trīsstūris, ugunsdzēsamais aparāts un pirmās palīdzības komplekts. Uzrādītās cenas, komplektācijas un papildaprīkojuma klāsts ir informatīva rakstura un var tikt mainīts bez iepriekšēja brīdinājuma. Aktuālāko informāciju iespējams iegūt pie Audi pārstāvjiem Latvijā.

Cenas spēkā no 01.06.2025.





Attēlam ir ilustratīva nozīme

www.audi.lv



Standarta aprīkojums

Riteņi / diski	Kods	RS Q8 SUV	RS Q8 SUV performance
 <p>Vieglmetāla diski, 10 spieķu "Star" dizains, 10 J x 22, vasaras riepas 295/40, R22</p>	C3H	s	s
Riepu remonta komplekts	1G8	s	s
Riepu spiediena kontroles sistēma, paplašināta versija	7K3	s	s
Riteņu skrūves ar slepeno atslēgu un skrūvju brīvkustības noteikšanu	1PR	s	s
Gaismas Matrix LED priekšējie lukturi Ja kameras sistēma konstatē transportlīdzekļus, sistēma selektīvi aizsedz tikai konstatētā transportlīdzekļa zonu, vienlaikus visi pārējie tālās gaismas segmenti paliek aktīvi. Automobiļa ceļš tiek izgaismots ievērojami labāk nekā ar LED priekšējiem lukturiem, un, braucot tumsā, tas var uzlabot drošību un komfortu. Ieslēdzot virzienrādītājus, dinamiskais Matrix LED priekšējo lukturu virzienrādītājs rada gaismas impulsu, rādītājam iedegoties pagrieziena virzienā uz āru. Matrix LED priekšējie lukturi ar īpaši RS paredzētu aptumšotu apdari ietver šādas funkcijas: <ul style="list-style-type: none"> ▶ dienas gaitas lukturi ▶ tuvās gaismas ▶ tālās gaismas ▶ gabarītgaisma ▶ dinamiskais virzienrādītājs ▶ pagrieziena gaisma (nodrošina labāku sānisko apgaismojumu straujos pagriezienos un nogriežoties no ceļa) ▶ visiem laikapstākļiem paredzēta gaisma (lai samazinātu atstarojošo žilbinājumu sliktas redzamības apstākļos) ▶ manevrēšanas gaisma (izgaismo zonu automobiļa priekšā priekšējo daļu, braucot atpakaļgaitā) ▶ dinamiskā līkumu gaisma (papildina sānu apgaismojumu straujos pagriezienos) ▶ maģistrāļu gaisma (paplašināta apgaismojuma zona, braucot lielā ātrumā) ▶ automātiska-dinamiska priekšējo lukturu diapazona kontrole 	8IY	s	s

s = standartā

o = papildu aprīkojums

-- = nav pieejams



Standarta aprīkojums

	Kods	RS Q8 SUV	RS Q8 SUV performance
<p>LED aizmugurējie lukturi plus</p> <p>Aizmugurējie lukturi ar LED tehnoloģiju aizmugurējos un bremžu lukturus aktivizē ātrāk, lai aizmugurē braucošie tos spētu ātrāk saskatīt. Ieslēdzot virzienrādītāju, dinamiskais virzienrādītājs rada gaismas impulsu, kas darbojas virzienā uz āru uz to pusi, uz kuru tiek veikts pagrieziens. LED aizmugurējie lukturi plus iekļauj šādas funkcijas:</p> <ul style="list-style-type: none"> ▶ dinamiskie virzienrādītāji ▶ bremžu lukturi ▶ aizmugurējie lukturi ▶ aizmugurējais numura zīmes apgaismojums ▶ atpakaļgaitas gaismas 	8VM	s	s
Priekšējo lukturu tīrīšanas sistēma	8X1	s	s
Gaismas un lietus sensors			
<p>Salona apgaismojuma paka plus</p> <p>Seši dažādi, iepriekš definēti, krāsu profili. Iespēja aktivizēt arī interaktīvu un pielāgotu krāsu profilu. Interaktīvo krāsu profilu nosaka Audi drive izvēlētais režīms. Pielāgotam krāsu profilam izvēlieties kādu no 30 krāsām. Kontūru un fona apgaismojuma krāsa tiek regulēta atsevišķi.</p>	QQ2	s	s
<p>LED iekāpšanas apgaismojums ar RS projekciju, priekšā un aizmugurē</p> <p>Atverot priekšējās un aizmugurējās durvis, uz zemes ar LED tehnoloģiju tiek projicēts RS logotips.</p>	9TK	s	-
<p>LED iekāpšanas apgaismojums ar "RS performance"</p> <p>Atverot priekšējās un aizmugurējās sānu durvis, uz zemes ar LED tehnoloģiju tiek projicēta „RS performance” emblēma.</p>	9TD	-	s
Spoguļi			
Elektriski nolokāmi, apsildāmi ārējie atpakaļskata spoguļi ar atmiņas funkciju	6XL	s	s
Sānu spoguļu korpusi melnā krāsā	6FJ	s	o
Sānu spoguļu korpusi matētā pelēkā krāsā	6FN	-	s
Salona atpakaļskata spogulis bez rāmja ar automātisku aptumšošanas	4L6	s	s

s = standartā

o = papildu aprīkojums

-- = nav pieejams



Standarta aprīkojums

	Kods	RS Q8 SUV	RS Q8 SUV performance
Slēgšanas sistēmas			
Ražotāja pretaizdzīšanas signalizācija	PG2	s	s
Elektriski atverams un aizverams bagāžas nodalījuma vāks	4E7	s	s
Stiklojums			
Siltumu aizturošs vējstikls	4GF	s	s
Siltumu aizturoši aizmugurējais un sānu stikli	4KC	s	s
Melnas krāsas dizaina aka pakā ietilpst: ▶ Audi riņķi priekšā un aizmugurē polārbaltā krāsā, kā arī melns RS Q8 logotips uz bagāžas nodalījuma pārsega ▶ apdares joslas uz sānu logiem spīdīgi melnā krāsā	4ZD	s	o
Logu apdares joslas matētā pelēkā krāsā ar Audi riņķiem polārbaltā krāsā un emblēmu melnā krāsā	4ZH	-	s
RS jumta spoileris virsbūves krāsā	5J4	s	s
RS eksterjera dizaina elementi melnā krāsā	5L2	s	o
RS eksterjera dizaina elementi matētā pelēkā krāsā Aprīkojums ietver: ▶ sportiska, dinamiska dizaina RS bamperi, priekšdaļa ar radiatora resti ar medus šūnas rakstu un lielām gaisa ieplūdes atverēm, kā arī priekšējais spoileris matētā pelēkā krāsā ▶ aizmugurējā difuzora ieliktnis melnā krāsā ar ielaidumu matētā pelēkā krāsā	5L6	-	s
RS bamperi virsbūves krāsā	VJ3	s	s
Standarta izplūdes sistēma divzaru, ar hromētu ovālu izpūtēja apdari	OP0	s	s

s = standartā

o = papildu aprīkojums

-- = nav pieejams





Attēlam ir ilustratīva nozīme

www.audi.lv

Standarta aprīkojums

	Kods	RS Q8 SUV	RS Q8 SUV performance
Sēdekļi / sēdekļu komforts			
Valcona ādas apdare, perforēta ar šūnveida rakstu ietver: ▶ priekšējo sēdekļu un divu aizmugurējo sēdekļu centrālais panelis no perforētas Valcona ādas, melna vai konjaka krāsas ar šūnveida raktu un RS emblēmu ▶ sēdekļu sānu balsti un, centrālais aizmugurējais sēdekļis, galvas balsti un komorta centrālais rokas balsts no Valcona ādas melnā vai konjaka krāsā ▶ kontrastējošas krāsas šuves akmens pelēkā, ekspres-sarkanā vai granītā pelēkā krāsā ir pieejamas atkarībā no izvēlēta interjera	N5M	s	s
Sporta sēdekļi "plus", priekšā Pieejams plašs iestatījumu diapazons: ▶ elektriskā sēdekļu augstuma regulēšana, gareniskā pozīcija, sēdekļa leņķis, atzveltnes leņķis un augšstilbu atbalsts ▶ pneimatiska sēdekļu polsteru regulēšana un atzveltnu sānu polsteri ▶ pneimatiskais jostasvietas atbalsts Papildus sporta sēdekļiem ""plus"" priekšā ir: ▶ integrēti galvas balsti ▶ perforēta āda uz priekšējo un abu ārējo aizmugurējo sēdekļu spilveniem ▶ RS gofrējums uz atzveltnēm ▶ aktīvā vadītāja un priekšējā pasažiera sēdekļu ventilēšana, izmantojot sūkņēšanas tehnoloģiju, tostarp automātiskā apsilde, lai aizsargātu pret nepietiekamu dzesēšanu	Q4Q	s	s
Priekšējo sēdekļu apsilde	4A3	s	s
Elektriski regulējami priekšējie sēdekļi ar muguras komforta regulēšanu, ar atmiņas funkciju priekšējiem sēdekļiem	3PN	s	s
Aizmugurējie sēdekļi plus aizmugurējā atzveltne dalāma un nolokāma manuāli 40:20:40 vai pilnībā; ISOFIX Top Tether stiprinājumi visiem trīs aizmugurējiem sēdekļiem; aizmugurējā sēdekļu rinda manuāli regulējama 100 mm uz priekšu/atpakaļ, iespējamais sadalījums 60:40	3NS	s	s
ISOFIX bērnu sēdeklišu stiprinājums aizmugurējiem sēdekļiem ar "Top Tether" stiprinājumu	3B3	s	s
ISOFIX bērnu sēdeklišu stiprinājums priekšējam pasažieru sēdeklim	3G4	s	s
Komforta centrālais rokas balsts priekšā regulējams, ar atveramu uzglabāšanas nodaļījumu	6E6	s	s

s = standartā

o = papildu aprīkojums

-- = nav pieejams



Standarta aprīkojums

Salona apdares aprīkojums	Kods	RS Q8 SUV	RS Q8 SUV performance
Daudzfunkciju trīs spieķu sporta ādas stūre ar pārneseņu pārslēgšanas lāpstiņām un stūres apsildi Stūrei ir 12 daudzfunkciju pogas, lai nodrošinātu ērtu plašā standarta un papildu aprīkojuma informācijas un izklaides funkciju klāsta darbību. Pārneseņu pārslēgšanas lāpstiņas ļauj pārslēgt pārneseņus manuāli. Stūres mala ir arī apsildāma. Ar RS emblēmu, RS režīma pogu un pārneseņu pārslēgšanas lāpstiņām alumīnija krāsā, kā arī šuvi kontrastējošā krāsā.	1XP	s	s
Augšējie un apakšējie salona elementi no ādas Augstas kvalitātes izsmalcinātā Nappa āda uzsver salona eleganci un vienlaikus arī sportiskumu. Augšējie un apakšējie salona elementi no ādas: <ul style="list-style-type: none"> ▶ instrumentu paneļa augšējās daļas un viduskonsoles apdare ar izsmalcinātu Nappa ādu, melnā krāsā ▶ durvju elkoņu balsti no smalkas Nappa ādas melnā vai konjaka krāsā, lai atbilstu izvēlētajai salona aprīkojuma krāsai 	7HK	s	s
Dekoratīvā apdare alumīnium Race, antracīta krāsā instrumentu panelim, durvju apdarei un viduskonsolei	5MF	s	s
Vadības pogas melnas pulētas, ar pieskāriena atbildes reakciju, iekļaujot paplašināto alumīnija apdari salonā	G55	s	s
Automātiskā klimata kontroles sistēma 4-zonu	9AE	s	s
Jonizatora un aromāta funkcija Atsvaidzinoša gaisa kvalitāte, patīkams aromāts un uzlabota tīrība. Pateicoties gaisa aromatizēšanas funkcijai četros atšķirīgos intensitātes līmeņos un ar divām augstas kvalitātes smaržām (vasaras un ziemas), salonā tiek radīts atsvaidzinošs un patīkams klimats.	2V9	s	s
Auduma griestu apdare melnā krāsā	6NQ	s	s
Priekšējie un aizmugurējie paklājiņi	0TD	s	s
Tīkls bagāžas nodalījuma sadalīšanai var piestiprināt pie korpasa vai nolocīta aizmugurējā sēdekļa atzveltnes	3CX	s	s
RS durvju sliekšņi priekšējie un aizmugurējie durvju sliekšņi ar alumīnija apdari, apgaismoti, ar RS Q8 logo priekšā	VT2	s	s
Pedāļi un kāju balsta vieta ar nerūsējošā tērauda apdari	VF1	s	s
Bagāžas nodalījuma malas aizsargs no nerūsējošā tērauda	2P2	s	s

s = standartā

o = papildu aprīkojums

-- = nav pieejams



Standarta aprīkojums

	Kods	RS Q8 SUV	RS Q8 SUV performance
MMI un navigācijas sistēmas			
Audi virtuālā vadītāja informācijas sistēma "plus" ar RS dizainu Augstas izšķirtspējas pilnībā digitālais 12,3 collu instrumentu panelis ar īpašām RS displeja iespējām Sport, Performance, Runway un Rev Counter.	7J3	s	s
Audi connect Navigation & Infotainment licence 3 gadiem	IT3	s	s
Audi smartphone interfeiss	IU1	s	s
Audi phone box light iekļauts: <ul style="list-style-type: none">▶ universālā Bluetooth saskarne▶ ērta integrētā brīvroku funkcija▶ tālruņa nodalījums centrālā elkoņa balsta priekšdaļā, izmērs 170 x 87 mm▶ uzlādes iespēja, izmantojot USB pieslēgvietu vai bezvadu uzlādes funkciju (Qi standarts)▶ brīdinājums par atstāšanu▶ uzlādes statuss attēlots MMI skārienjutīgajā displejā	9ZV	s	s
Bang & Olufsen 3D Premium skaņas sistēma sastāv no: <ul style="list-style-type: none">▶ 17 skaļruņi, tostarp 3D skaļruņi, vidējais skaļrunis un zemfrekvences skaļrunis▶ 16 kanālu pastiprinātājs ar kopējo izvades jaudu 730 vati	9VS	s	s
Audi music interfeiss 2 USB-C ar uzlādes un datu pārraides funkciju mūzikas atskaņošanai no ārējās atmiņas glabātuves (USB, mobilais telefons, MP3 atskaņotājs)	UF7	s	s
Digitālo radio signālu uztveršana	QV3	s	s
Audi connect attālinātie pakalpojumi "Emergency Call & Service" ar Audi connect Remote & Control	IW3	s	s
Sagatave Funkcijām pēc pieprasījuma (Functions on demand)	FP1	s	s

s = standartā

o = papildu aprīkojums

-- = nav pieejams



Standarta aprīkojums

	Kods	RS Q8 SUV	RS Q8 SUV performance
Palīdzības un drošības sistēmas			
Papildus stāvbremze braukšanas uzsākšanai	UH2	s	s
Pilna izmēra drošības spilveni, priekšējā pasažiera gaisa spilvena deaktivizācijas slēdzis	4UF	s	s
Priekšējie un aizmugurējie sānu un galvas drošības spilveni	4X3	s	s
Brīdinājums par novirzīšanos no joslas ar avārijas palīdzības funkciju	6I5	s	s
<p>Ja sistēma ir aktivizēta un gatava, bet vadītājs neieslēdz virzienrādītāju, brīdinājums par novirzīšanos no joslas neļaus automobilim šķērsot konstatētās joslas atdalošās līnijas, koriģējot stūres kustību. Ja vadītājs to vēlas, ir iespējams iestatīt papildu stūres vibrāciju. Sistēmas darbības diapazons ir no aptuveni 60 līdz 250 km/h. Sistēma tiek aktivizēta uzreiz pēc aizdedzes ieslēgšanas. To iespējams ieslēgt un izslēgt arī manuāli MMI touch response displejā.</p> <p>Avārijas palīdzības funkcija sistēmas ierobežojumu ietvaros nosaka, kad vadītājs nereaģē. Šādos gadījumos tiek nodrošināts vizuāls, akustisks un haptisks brīdinājums. Ja vadītājs nereaģē, sistēma pārņem kontroli pār automobili un automātiski aptur to esošajā braukšanas joslā. Tiek aktivizētas Audi pre sense drošības funkcijas, piemēram, sēdekļa stāvokļa optimizācija, un transportlīdzeklis tiek sagatavots braucēju glābšanai. Tiek veikts automātisks ārkārtas zvans.</p>			
Cruise control - automātiska ātruma uzturēšanas ierīce ar ātruma ierobežotāju	8T6	s	s
Atpakaļskata kamera	KA2	s	s
Stāvvietā novietošanas sistēma plus	7X2	s	s
<p>Izmanto datus, kas iegūti no astoņiem ultraskaņas sensoriem, kas nemanāmi integrēti bamperos, akustiskā un vizuālā stāvvietā novietošanas sistēma priekšā un aizmugurē palīdz iebraukt stāvvietās un izbraukt no tām, kā arī veikt manevrus.</p>			
Audi pre sense sistēma priekšā	6K8	s	s
<p>Veicot pastāvīgu automobiļa priekšā esošās zonas uzraudzību ar priekšējās kameras palīdzību un uztverto datu analīzi tīklā, sistēma var atpazīt situācijas, kas uzskatāmas par kritiskām, un frontālās sadursmes iespējamību.</p> <p>Audi pre sense piedāvātajos drošības pasākumos iekļauti:</p> <ul style="list-style-type: none">▶ reversīvās drošības jostas spriegošana priekšā; ja aizmugurē ir uzstādīti reversīvās drošības jostas spriegotāji, arī tie tiek nospriegoti▶ sēdekļa pozīcijas optimizācija▶ avārijas gaismu aktivizēšana, lai brīdinātu citus satiksmes dalībniekus▶ logu aizvērsana			
Audi pre sense bāzes versija	7W1	s	s

s = standartā

o = papildu aprīkojums

-- = nav pieejams



Standarta aprīkojums

Tehnoloģijas / balstiekārta	Kods	RS Q8 SUV	RS Q8 SUV performance
Adaptīvā sporta pneimatiskā balstiekārta Nodrošina elektroniski vadāmu sporta pneimatisko balstiekārtu ar nepārtraukti mainīgu adaptīvu amortizācijas sistēmu visiem četriem riteņiem un dinamisku pamata iestatījumu. Salīdzinājumā ar adaptīvo pneimatisko balstiekārtu automobiļa braukšanas augstums atkarībā no režīma tiek samazināts par līdz pat 15 mm.	2MB	s	s
RS tērauda bremzes priekšā ar bremžu suportiem melnā krāsā	1ZG	s	-
RS keramiskās bremzes priekšā ar bremžu suportiem antracīta pelēkā krāsā	1LC	o	s
Visu riteņu stūrēšana Sistēma palīdz vadītājam, nodrošinot aktīvas stūrēšanas iekļaušanos pie aizmugurējās ass, lai ievērojami uzlabotu vadības un braukšanas komfortu jebkurā ātrumā. Braucot nelielā ātrumā, stūrēšanai nepieciešamā piepūle ir samazināta, un automobiļa pagriešanās rādiuss tiek samazināts, pagriežot aizmugurējos riteņus pretējā virzienā. Tas lieliski uzlabo automobiļa manevrētspēju. Braucot lielākā ātrumā, tiek veikta mērķēta stūrēšanas leņķa regulēšana pie aizmugurējās ass, pagriežot stūri tajā pašā virzienā. Stūres kustības tiek pārvērstas ātri un precīzi. Tas savukārt uzlabo stūrēšanas reakciju un automobiļa stabilitāti. Kopumā visu riteņu stūrēšana atvieglo manevrēšanu, ļauj braukt sportiski un nodrošina lielisku, ērtu stūrēšanu.	0N5	s	s
quattro (ar pašbloķējošu centra diferenciāli)	GH1	s	s
Audi drive select Vairāk dinamikas, vairāk komforta vai RS tipiska rakstura. Ietver divus brīvi konfigurējamus īpaši RS paredzētus braukšanas režīmus, lai nodrošinātu pastāvīgi izceltu veiktspēju. Dažādi režīmi ļauj jums noteikt jūsu automobiļa braukšanas īpašības, lai jūs jebkurā laikā varētu izbaudīt atbilstošus braukšanas iespaidus: Audi drive select piedāvā šādus režīmus: <ul style="list-style-type: none">▶ “auto”▶ “comfort”▶ “dynamic”▶ “efficiency”▶ “allroad”▶ “offroad”▶ “RS1”▶ “RS2”	2H9	s	s
Augstumā un dziļumā elektriski regulējama stūres kolonna easy-entry funkcija	2C7	s	s
Elektromehāniskais stūres pastiprinātājs	QZ7	s	s
Elektroniskā stabilizācijas kontroles sistēma (ESC)			

s = standartā

o = papildu aprīkojums

- = nav pieejams













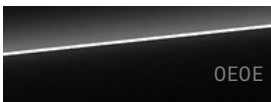

Attēlam ir ilustratīva nozīme

www.audi.lv



Papildu aprīkojums



Krāsojums

Krāsojums			Kods	RS Q8 SUV Cena EUR ar PVN	RS Q8 SUV performance Cena EUR ar PVN		
	Carrara balta			0	0		
	Glacier White, metāliska		Mythos melna, metāliska		Chili sarkana, metāliska	1 190	1 190
	Satellite sudraba, metāliska		Waitomo zila, metāliska		Daytona pelēka, metāliska	1 190	1 190
	Ascari zila, metāliska		Sakhir zelta, metāliska			2 038	2 038
	Audi exclusive krāsojums					6 680	6 680





Papildu aprīkojums

Riteņu diski / riepas

		Kods	RS Q8 SUV Cena EUR ar PVN	RS Q8 SUV performance Cena EUR ar PVN
	Vieglmetāla diski, 6 Y veida dubultspieķu dizains, matēta neodīma zelta krāsā, 10,5Jx23, 295/35 R23 vasaras riepas	64L	2 491	2 491
	Vieglmetāla diski, 6 Y veida dubultspieķu dizains, melnā krāsā, 10,5Jx23, 295/35 R23 vasaras riepas	64K	2 491	2 491
	Diski, 6 Y veida dubultspieķu dizains, matēti pelēkā krāsā, 10,5Jx23, 295/35 R23 vasaras riepas	64N	2 604	2 604



Papildu aprīkojums

		Kods	RS Q8 SUV Cena EUR ar PVN	RS Q8 SUV performance Cena EUR ar PVN
	Diski, 6 Y veida dubultspieķu dizains, melnā krāsā, ar spīdīgu malu, 10,5Jx23, 295/35 R23 vasaras riepas	64M	2 604	2 604
	Diski, 5 Y veida spieķu dizains, matēti pelēkā krāsā, 10,5Jx23, 295/35 R23 vasaras riepas	64I	-	4 755
	Diski, 5 Y veida spieķu dizains, melnā krāsā, 10,5Jx23, 295/35 R23 vasaras riepas	64J	-	4 755



Papildu aprīkojums



Diski, 5 Y veida spieķu dizains, melnā metāliskā krāsā, ar spīdīgu malu, 10,5Jx23, 295/35 R23 vasaras riepas

Kods

RS Q8 SUV
Cena EUR ar PVN

RS Q8 SUV
performance
Cena EUR ar PVN

64H

-

4 868

Balstiekārta / bremzes

RS tērauda bremžu sistēma ar suportiem spīdīgi sarkanā krāsā

PC7

568

-

RS keramiskā bremžu sistēma ar suportiem spīdīgi pelēkā antracīta krāsā

21 collas augstas veiktspējas bremžu sistēma ar oglekļa šķiedras keramikas bremžu diskus, priekšā un aizmugurē, īpaši izstrādāti dzesēšanas kanāli ventilējamajos un perforētajos bremžu diskos; bremžu suporti spīdīgi pelēkā antracīta krāsā, ar „Audi ceramic“ logotipu, priekšā un aizmugurē

PC6

9 625

s

RS keramiskā bremžu sistēma ar suportiem zilā krāsā

21 collas augstas veiktspējas bremžu sistēma ar oglekļa šķiedras keramikas bremžu diskus, priekšā un aizmugurē, īpaši izstrādāti dzesēšanas kanāli ventilējamajos un perforētajos bremžu diskos; bremžu suporti spīdīgi zilā krāsā, ar „Audi ceramic“ logotipu, priekšā un aizmugurē

PC8

10 189

568

RS keramiskā bremžu sistēma ar suportiem sarkanā krāsā

21 collas augstas veiktspējas bremžu sistēma ar oglekļa šķiedras keramikas bremžu diskus, priekšā un aizmugurē, īpaši izstrādāti dzesēšanas kanāli ventilējamajos un perforētajos bremžu diskos; bremžu suporti spīdīgi sarkanā krāsā, ar „Audi ceramic“ logotipu, priekšā un aizmugurē

PC9

10 189

568

Līdz 280 km/h palielināts maksimālais ātrums, elektroniski regulējams

🔗 tikai kopā ar RS keramisko bremžu sistēmu

6Y4

1 698

1 698

Līdz 305 km/h palielināts maksimālais ātrums, elektroniski regulējams

6Y7

-

2 830

RS dinamiskā paka "plus"

iekļauj:

- ▶ quattro pilnpiedziņa ar sporta diferenciāli
- ▶ aktīvā šķērsstabilizācijas sistēma
- ▶ palielināts maksimālais ātrums līdz 305 km/h

🔗 tikai kopā ar RS keramisko bremžu sistēmu

PA3

8 322

-



Papildu aprīkojums

	Kods	RS Q8 SUV Cena EUR ar PVN	RS Q8 SUV performance Cena EUR ar PVN
Balstiekārtas paka "Advanced" iekļauj: <ul style="list-style-type: none">▶ aktīvā šķērsstabilizācijas sistēma▶ quattro ar sporta diferenciāli Aktīvā šķērsstabilizācijas sistēma līkumos samazina virsbūves šūpošanos. Vienlaikus automobiļa virsbūve tiek stabilizēta, ja ceļa virsma ir nelīdzena vai slīpa uz vienu pusi. Aktīva griezes momenta sadalīšana starp priekšējo un aizmugurējo asi uzlabo braukšanas stabilitāti. Pastāvīgā četru riteņu piedziņa ar sporta diferenciāli pie aizmugurējās ass nodrošina vēl dinamiskāku braukšanu ar lielāku virziena stabilitāti nekā versija ar klasisko aizmugurējās ass diferenciāli.	PHZ	5 492	5 492
Sēdēšanas komforts			
Priekšējo sēdekļu dalīta apsildīšana, aizmugurējo malējo sēdekļu dalīta apsildīšana	4A4	453	453
Priekšējo sēdekļu ventilācijas un masāžas funkcija Sēdekļu ventilācijas funkcija regulē vadītāja un priekšējā pasažiera sēdekļa ventilāciju caur perforēto ādu sēdekļa centrālajā panelī un atzveltnes centrālajā panelī. Gaisa plūsmas intensitāti iespējams regulēt trīs līmeņos. Masāžas funkcijai ir astoņas dažādas programmas, kas īpaši paredzētas muguras un plecu muskuļu atbrīvošanai. 10 pneimatiskajiem spilveniem katrā priekšējā sēdekļī ir trīs regulējami līmeņi.	4D8	510	510
Sānu drošības spilveni priekšā un aizmugurē un galvas drošības spilvenu sistēma	4X4	453	453
Audi pre sense paka, aizmugurē Pakā iekļautas funkcijas, kas uzlabo aizmugurējo pasažieru drošību un komfortu: <ul style="list-style-type: none">▶ sānu drošības spilveni aizmugurē, kas papildina sānu drošības spilvenu, priekšējo un galvas drošības spilvenu sistēmu.▶ divvirzienu aizmugurējo drošības jostu spriegotāji, kas papildina Audi pre sense basic iekļautos divvirzienu priekšējo drošības jostu spriegotājus, kas ļauj savlaicīgi nospriegot drošības jostas, reaģējot uz ārkārtas situāciju vai avārijas bremzēšanu vai braucot maksimāli dinamiski	4X9	737	737





Attēlam ir ilustratīva nozīme

www.audi.lv

Papildu aprīkojums

Sēdekļu apdare / ādas apdares pakas

Papildu salona elementi ar ādas apdari

instrumentu paneļa augšdaļa, ieskaitot attēla projicēšanas vadītāja acu priekšā ietvaru (ja ir pasūtīts), ar smalkas Nappa ādas apdari, melnā krāsā durvju sliedes un viduskonsoles apdare no smalkas Nappa ādas, melnā krāsā durvju roku balsti ar smalkas Nappa ādas apdari, salona aprīkojuma krāsai pielāgotā melnā vai Cognac brūnā krāsā

📌 Piezīme: tikai kopā ar 3Y6

Kods

RS Q8 SUV
Cena EUR ar PVN

RS Q8 SUV
performance
Cena EUR ar PVN

7HL 1 245 1 245

Salona dekoratīvā apdare

Ielaidumi no matēta skrāpēta alumīnija ar lineāru gofrējumu, sudraba krāsā

instrumentu panelim, durvju apdarei un viduskonsolei

5MI 510 510

Ielaidumi ar ozolkoka apdari, pelēkā krāsā

instrumentu panelim, durvju apdarei un viduskonsolei

7TM 679 679

Ielaidumi, diagonāli slīpēts alumīnijs, melnā krāsā

instrumentu panelim, durvju apdarei un viduskonsolei

5ML - 906

Matētas diagonālas oglekļa šķiedras ielaidumi

instrumentu panelim, durvju apdarei un viduskonsolei

5MH 1 472 1 472

Stūres / vadības elementi

Sporta formas ādas stūre ar 3 spieķiem, saplacinātu apakšējo malu, daudzfunkciju slēdžiem un pārnesumu pārslēgšanas lāpstiņām

Ar RS režīma pogu Audi drive select izvēlnē var tieši izvēlēties divus brīvi programmējamus RS specifiskus braukšanas režīmus. Sportisko tēlu pastiprina RS emblēma, alumīnija efekts un kontrastējošas krāsas šuves.

Uz stūres ir 14 daudzfunkciju pogas, kas ļauj ērti lietot plašo standarta aprīkojumā iekļauto informācijas un izklaides sistēmas funkciju klāstu, kā arī papildu aprīkojumā par atsevišķu samaksu pieejamās funkcijas. Pārnesumu pārslēgšanas lāpstiņas ļauj manuāli pārslēgt pārnesumus.

📌 Piezīme: tikai kopā ar RS dizaina paku

2PF 0 0



Papildu aprīkojums

Radio un tv sistēmas

Bang & Olufsen 3D Advanced skaņas sistēma

ietver:

- ▶ 23 skaļruņi, ieskaitot 3D skaļruņus, centrālo skaļruni un zemo frekvenču skaļruni
- ▶ augstas efektivitātes ICE jaudas pastiprinātāji ar kopējo jaudu 1920 vatu
- ▶ dinamiskā braukšanas trokšņa kompensēšana
- ▶ uz ātrumu reaģējoša skaļuma regulēšana"

● Piezīme: tikai ar 3FU

DVD atskaņotājs cimdū nodalījumā

Kods

RS Q8 SUV
Cena EUR ar PVN

RS Q8 SUV
performance
Cena EUR ar PVN

8RF

7 443

7 443

Telefoni / komunikāciju sistēmas

USB pieslēgvietas ar uzlādes funkciju aizmugurē

Aprīkojumā ietilpst:

- ▶ 2 USB pieslēgvietas ar uzlādes funkciju aizmugurē
- ▶ 2 saskarnes pirmajā sēdekļu rindā

Vienkārša pievienošana ar USB vadu, 15 vatu jauda

UE8

171

171

Audi phone box

ietver:

- ▶ universāla Bluetooth saskarne
- ▶ ērta, integrēta brīvroku iekārta
- ▶ tālruņa nodalījums, priekšā, izmēri 170 x 87 mm
- ▶ USB uzlādes vai bezvadu uzlādes (Qi standarts) iespējas
- ▶ brīdinājums par aizmirstu tālruni
- ▶ uzlādes statusa attēlošana MMI touch response displejā
- ▶ savienojuma antena mobilā tālruņa savienošanai ar labāku ārējo antenu signāla kvalitātei
- ▶ LTE signāla pastiprinātājs ar 5G tehnoloģiju pārraidei ar nelieliem zudumiem starp ārējo antenu un tālruņa nodalījumu

9ZE

566

566



Papildu aprīkojums

Palīdzības un drošības sistēmas	Kods	RS Q8 SUV Cena EUR ar PVN	RS Q8 SUV performance Cena EUR ar PVN
Vadītāja palīgsistēma City Tajā iekļautas īpaši pilsētas satiksmei izstrādātas palīgfunckijas. Asistentu paka „City” ir iekļauj: <ul style="list-style-type: none">▸ krustojumu šķērsošanas palīgfunckija▸ sānu asistents▸ izkāpšanas brīdinājums▸ aizmugures sānu satiksmes palīgsistēma▸ Audi pre sense 360° ar Audi pre sense front, Audi pre sense rear, Audi pre sense basic un Audi pre sense side	PCM	1 585	1 585
Vadītāja palīgsistēma Tour Apvieno vairākas funckijas vienā pakā. Tās piedāvā vēl augstāku komfortu, drošību un efektivitāti tālos izbraucienos ārpus pilsētas. Sistēma arī palīdz braukt sastrēgumos un ceļa remonta vietās, kā arī nogriežoties un veicot izvairīšanās manevrus. Asistentu pakā „Tour” iekļautas šādas palīgsistēmas: <ul style="list-style-type: none">▸ adaptīvā kruīza kontrole ar avārijas palīdzības funckiju▸ adaptīvā kruīza kontrole ar ātruma ierobežotāju▸ efektivitātes palīgsistēma▸ pagriezienu asistents▸ izvairīšanās asistents▸ ceļa zīmju atpazīšanas sistēma ar kameru	PCC	1 574	1 574
Sānu palīgsistēma ar Audi pre sense rear funckiju, izkāpšanas brīdinājumu un aizmugures sānu satiksmes palīgsistēmu Šī palīgsistēma sniedz atbalstu vadītājam pilsētas satiksmē un uz ceļiem ar vairākām joslām. Tā arī brīdina jūs par potenciālām sadursmēm, izkāpjot un novietojot automobili atpakaļgaitā, un, ja nepieciešams, Audi pre sense rear veic mērķētus drošības pasākumus. Aprīkojumā ietilpst: <ul style="list-style-type: none">▸ sānu asistents▸ izkāpšanas brīdinājums▸ aizmugures sānu satiksmes palīgsistēma▸ Audi pre sense rear	PCH	1 019	1 019
Attēla projicēšana vadītāja acu priekšā Informācija tiek projicēta tieši vadītāja acu priekšā. Tā ir krāsaina, ar labu kontrastu un nenovērš uzmanību no ceļa. Pēc vajadzības ir iespējams projicēt ātrumu, brīdinājumus un citu vadītājam būtisku informāciju no MMI Navigation plus ar MMI touch response un no papildu aprīkojuma, piemēram, palīgsistēmām, kas pieejamas par atsevišķu samaksu, kā arī brīdinājumus, RS specifiskus ekrānus un pārnesumu pārslēgšanas gaismas signālu.	KS1	1 574	1 574



Papildu aprīkojums

	Kods	RS Q8 SUV Cena EUR ar PVN	RS Q8 SUV performance Cena EUR ar PVN
Nakts redzamības asistents Sistēma palīdz vadītājam diennakts tumšajā laikā, attēlojot Audi virtuālās vadītāja informācijas sistēmas displejā infrasarkanu termisko attēlu par automobiļa priekšā notiekošo.	9R1	2 435	2 435
Stāvvietas palīgsistēma ar stāvvietas sistēmu plus Stāvvietas palīgsistēma palīdz atrast piemērotu stāvvietu ielas malā ultraskaņas sensoru darbības zonā. Sistēma aprēķina ideālo novietošanas ceļu (uz priekšu un atpakaļ) perpendikulārajām stāvvietām un vislabāko iebraukšanas un izbraukšanas ceļu paralēlajām stāvvietām. Sistēma palīdz jums iebraukt stāvvietās un izbraukt no tām ar precīziem stūres manevriem. Autovadītājam ir vienkārši jāseko līdzi norādījumiem ekrānā, jāpārslēdz pārnesumi, jāspiež akseleratora un bremžu pedāļi un jāuzrauga kopējā situācija. Sistēma pat palīdz novietot automobili stāvvietā, ja tam nepieciešami vairāki manevri. Atkarībā no stūres leņķa vizuālais displejs brīdina vadītāju par sānos esošajiem šķēršļiem, attēlojot kustības trajektoriju.	7X5	442	442
Asistentu paka „Park” ar asistentu paku plus Apvieno palīgsistēmas, kas palīdz novietot automobili stāvvietā un manevrēt. Iebraukšanu stāvvietā un izbraukšanu no tās iespējams aktīvi kontrolēt, nospiežot >>P pogu. Automobilis stūrē, paātrinās, bremzē un izslēdz sistēmu. Vadītājam ir pilnībā jāuzrauga šis process. Lai manevrēt būtu vēl vieglāk, apkārtskata kameras skārienekrānā attēlo automobiļa tuvumā esošo situāciju no dažādiem leņķiem. Iekļauts manevrēšanas asistents. Stāvvietas palīgsistēma ar stāvvietas sistēmu plus palīdz vadītājam iebraukt stāvvietās un izbraukt no tām, veicot precīzus stūrēšanas manevrus. Palīdzības pakā stāvvietai ar stāvvietas palīgsistēmu plus ietilpst: ▶ stāvvietas palīgsistēma plus ▶ apkārtskata kameras ▶ stāvvietas palīgsistēma ar stāvvietas sistēmu plus	PCV	1 687	1 687
Asistentu paka „Park” ar attālināto stāvvietas palīgsistēmu plus Ietver inovatīvas palīgsistēmas, kas padara šķēršļu noteikšanu, iebraukšanu stāvvietās un izbraukšanu no tām, kā arī manevrēšanu vēl ērtāku. Īpaša funkcija: Attālinātās stāvvietas palīgsistēmas plus vadība tiek veikta ārpus automobiļa, izmantojot intuitīvo myAudi lietotni. Novietošanas procesu var aktīvi vadīt, uz vadības paneļa turot nospiestu >>P pogu. Viss process ir pilnībā jāuzrauga. Sistēmas ierobežojumu ietvaros, konstatējot šķēršļus, automobilis bremzē automātiski. Asistentu paka „Park” iekļauj: ▶ attālinātā stāvvietas palīgsistēma plus ▶ apkārtskata kameras ▶ stāvvietas palīgsistēma ar stāvvietas sistēmu	PCF	1 800	1 800

ⓘ Piezīme: tikai ar PG3



Papildu aprīkojums

	Kods	RS Q8 SUV Cena EUR ar PVN	RS Q8 SUV performance Cena EUR ar PVN
Adaptīvā kruīza kontrole ar ātruma ierobežotāju, efektivitātes palīgsistēma, izvairīšanās asistents un pagriezienu asistents Aprīkojumā ietilpst: <ul style="list-style-type: none">▶ adaptīvā kruīza kontrole attāluma līdz priekšā esošajam transportlīdzeklim regulēšanai▶ uztur nemainīgu iestatīto ātrumu▶ ātruma ierobežotājs vadītāja brīdināšanai par iestatītā maksimālā ātruma pārsniegšanu▶ efektivitātes palīgsistēma tālredzīgam, efektīvam braukšanas stilam▶ izvairīšanās asistents palīdz autovadītājam izvairīties no šķēršļiem▶ pagriezienu asistents brīdina vadītāju par pretimbraucošiem transportlīdzekļiem un palīdz bremsēt nogriežoties	8T5	-	1 347
Asistentu paka plus ar attālināto stāvvietas palīgsistēmu plus Braukšanai pilsētā, ārpus pilsētas un pa šoseju. Iekļautas visas palīgfunckijas no „Park”, „City” un „Tour” pakām. Iekļauta stāvvietā novietošanas tālvadība ar myAudi lietotni viedtālrunī. ⓘ Piezīme: tikai ar PG3	PBY	4 959	4 959
Gaismas			
HD Matrix LED priekšējie lukturi ar Audi lāzera gaismu un LED aizmugurējie lukturi un priekšējo lukturu tīrīšanas sistēma HD Matrix LED priekšējie lukturi ar Audi lāzera gaismām kļūst par noteicošajiem progresīva dizaina valodas elementiem. Aizraujošais gaismas motīvs un RS raksturīgā aptumšotā apdare padara automobili nekļūdīgi atpazīstamu no pirmā skatieta. Dienā un naktī. Pakā ietilpst: <ul style="list-style-type: none">▶ HD Matrix LED priekšējie lukturi ar Audi lāzera gaismām un RS raksturīgu aptumšotu apdari▶ LED aizmugurējie lukturi plus▶ priekšējo lukturu tīrīšanas sistēma Lai pielāgotu automobili, MMI touch response displejā ir dažādas dienas braukšanas gaismu iezīmes, ko jebkurā brīdī var ērti nomainīt. LED aizmugurējo lukturu plus gaismas motīvs ir aizmugures unikālais stila elements. Bremžu lukturu ar LED tehnoloģiju izteikta priekšrocība ir to ātrā ieslēgšanās, kas padara tos labāk pamanāmus aizmugurē braucošajiem. HD Matrix LED priekšējo lukturu un LED aizmugurējo lukturu plus sagaidīšanas/pavadīšanas funkcijas dinamiskā gaismas sekvencēšana nodrošina papildu apgaismojumu pa ceļam uz vai no automobiļa. Ieslēdzot virzienrādītāju, HD Matrix LED priekšējo lukturu un LED aizmugurējo lukturu plus dinamiskais virzienrādītājs rada gaismas impulsu, kas darbojas virzienā uz āru uz to pusi, kurā tiek veikts pagrieziens, tādēļ tas ir labi saskatāms. Priekšējo lukturu tīrīšanas sistēma nodrošina vairāk gaismas uz ceļa, notīrot priekšējos lukturus ar ūdeni un augstu spiedienu.	PXB	950	950
Digitālie OLED aizmugurējie lukturi Digitālajos OLED aizmugurējos lukturos ietilpst: <ul style="list-style-type: none">▶ Īpaši plāni apgaismojuma elementi, kas sadalīti atsevišķi vadāmos segmentos▶ atsevišķi vadāmi OLED segmenti ar trīsdimensiju izkārtojumu▶ dažādi aizmugurējo lukturu raksti, ko jebkurā brīdī var mainīt▶ sagaidīšanas/pavadīšanas funkcijas dinamiskais gaismas motīvs ⓘ Piezīme: tikai ar PBY vai PBZ, vai PCM, vai PCH, vai PCC	8SC	1 121	1 121



Papildu aprīkojums

	Kods	RS Q8 SUV Cena EUR ar PVN	RS Q8 SUV performance Cena EUR ar PVN
Jumta sistēmas			
Panorāmas stikla jumts	3FU	1 756	1 756
Melni jumta reliņi	3S2	453	453
📌 tikai kopā ar PA6 vai PQA			
Kondicionēšanas sistēmas			
Autonomā apsildīšanas/ventilēšanas sistēma ar tālvadību	PK6	1 847	1 847
Vienmēr pareiza komforta temperatūra automobilī – ar efektīvu klimata kontroli, kas iepriekš sasilta jūsu automobiļa salonu ziemā un atdzesē to vasarā			
Bagāžas nostiprināšanas un glabāšanas sistēmas			
Sliežu sistēma ar kravas nostiprināšanas komplektu	3GN	317	317
Sliežu sistēma bagāžas nodalījumā ar teleskopisko stieni, nostiprināšanas siksnu un pielāgojamām piesiešanas vietām, lai nodrošinātu pielāgotu bagāžas nodalījuma sadalīšanu un nostiprinātu priekšmetus			
Pielāgojams salokāms bagāžas nodalījuma paklājs	6SJ	120	120
Pielāgojams un praktisks. Bagāžas nodalījuma tīrības uzturēšanai un bufera aizsardzībai, iekraujot bagāžu.			
<ul style="list-style-type: none">▶ var salocīt pa segmentiem▶ var izmantot pilnā garumā, lai apsegtu bagāžas nodalījuma grīdu, tostarp ar nolocītām aizmugurējo sēdekļu atzveltnēm▶ ar saliekamu aizsargplāksni iekraušanas sliekšnim un buferim▶ velūrs vienā pusē, gumija otrā			
Elektriski vadāms bagāžas nodalījuma pārsegs	PKC	295	295



Papildu aprīkojums

	Kods	RS Q8 SUV Cena EUR ar PVN	RS Q8 SUV performance Cena EUR ar PVN
Slēgšanas sistēmas			
Komforta atslēga kopā ar pretaizdzīšanas signalizāciju Aprīkojumā ietilpst: <ul style="list-style-type: none">▶ komforta atslēga ar bagāžas nodalījuma atvēršanu ar sensora palīdzību, ar Safelock▶ pretaizdzīšanas signalizācija▶ elektriski atverams un aizverams bagāžas nodalījuma pārsegs, ieskaitot nerūsējošā tērauda sliekšņa pārsegu Lai automobili aizslēgtu no ārpuses, vienkārši pieskarieties jebkuram no sensoriem, kas atrodas uz katra durvju roktura. Pietiek, lai līdzī būtu komforta atslēga. Bagāžas nodalījuma pārsegu var ērti aizslēgt un atvērt, izmantojot komforta atslēgas bagāžas nodalījuma pogu vai, ja rokas aizņemtas, ar kājas žestu (spēriena kustību) automobiļa aizmugurē. Atļauja iedarbināt tiek piešķirta arī bez nepieciešamības aktīvi izmantot komforta atslēgu. Šim nolūkam komforta atslēgai ir jābūt automobiļa salonā. Dzinēju iedarbina un izslēdz, izmantojot viduskonsolē izvietoto ieslēgšanas-izslēgšanas pogu.	PG3	1 121	1 121
Durvju pneimatiska aizvēršanās	GZ2	724	724
Garāžas vārtu atvēršanas funkcija (HomeLink)	VC2	284	284
Spoguļi			
Sānu spoguļu korpusi virsbūves krāsā	6FA	0	0
Sānu spoguļu korpusi melnā krāsā 📌 Piezīme: tikai ar 4ZP vai PA6, vai PQA	6FJ	s	120
Matētas oglekļa šķiedras sānu spoguļu korpusi	6FI	-	1 008
Stiklojums			
Mehāniskais saules sargs aizmugurējam logam un elektriski regulējami saules sargi aizmugurējo durvju logiem	3Y6	679	679
Siltumu aizturošs akustiskais vējstikls 📌 tikai kopā ar 9ZE	4GL	362	362
Siltumu aizturošs akustiskais vējstikls, apsildāms 📌 tikai kopā ar 9ZE	4GR	668	668



Papildu aprīkojums

	Kods	RS Q8 SUV Cena EUR ar PVN	RS Q8 SUV performance Cena EUR ar PVN
Tonēti aizmugurējo durvju un sānu stikli, un aizmugurējais stikls	QL5	510	510
Akustiskais stiklojums durvju un sānu logiem	VW0	566	566
Adaptīvais vējstikla tīrītājs ar integrētām mazgāšanas sprauslām	9PF	475	475
Papildu ārējās apdares aprīkojums			
Melnas krāsas stila paka Melnas krāsas stila pakā ietilpst: <ul style="list-style-type: none"> ▶ RS ārienes dizaina elementi melnā krāsā ▶ RS buferi ar sportisku, dinamisku dizainu, priekšā, ar šūnu struktūras radiatora režģi un lielām gaisa ieplūdes atverēm spīdīgi melnā krāsā, kā arī priekšējo spoileri spīdīgi melnā krāsā ▶ vienotais režģis spīdīgi melnā krāsā ▶ aizmugurējā difuzora ielaidums spīdīgi melnā krāsā, ar horizontālu joslu spīdīgi melnā krāsā ▶ apdares joslas uz sānu logiem spīdīgi melnā krāsā ▶ Audi riņķi priekšā un aizmugurē Polar baltā krāsā 	PA6	s	1 700
Matētas oglekļa šķiedras/melnas krāsas stila paka Matētas oglekļa šķiedras/melnas krāsas stila pakā ietilpst: <ul style="list-style-type: none"> ▶ RS ārienes dizaina elementi, priekšā, ar lielām gaisa ieplūdes atverēm, priekšējo spoileri un vienotā režģa masku matētā oglekļa šķiedras krāsā ▶ aizmugurējā difuzora ielaidums ar horizontālu joslu matētā oglekļa šķiedras krāsā ▶ apdares joslas uz sānu logiem spīdīgi melnā krāsā ▶ Audi riņķi priekšā un aizmugurē Polar baltā krāsā, kā arī RS Q8 emblēma melnā krāsā <p>📌 Piezīme: tikai kopā ar 8SC un 8T5 vai PCH, vai PCM, vai PBZ, vai PBY</p>	PQA	-	5 831
Melnas krāsas stila paka plus Melnas krāsas stila pakā plus papildus melnas krāsas stila pakai ietilpst: <ul style="list-style-type: none"> ▶ Audi riņķi, priekšā un aizmugurē, antracīta pelēkā krāsā, kā arī RS Q8 emblēma uz bagāžas nodalījuma pārsega spīdīgi melnā krāsā <p>📌 Piezīme: tikai kopā ar PA6 vai PQA</p>	4ZP	340	340
Logu apdares līstes matēti pelēkā krāsā, Audi riņķi antracīta pelēki un emblēma melnā krāsā	4ZR	-	340



Papildu aprīkojums

	Kods	RS Q8 SUV Cena EUR ar PVN	RS Q8 SUV performance Cena EUR ar PVN
RS sporta izplūdes sistēma uzlabota akustika; divas caurules, ar spīdīgi melniem, ovāliem izplūdes cauruļu uzgaļiem	0P6	1 585	1 585
Elektriski nolokāma sakabes ierīce	1D3	1 234	1 234
Sakabes ierīce ar piekabes manevrēšanas palīgsistēmu	1D9	1 574	1 574
Bez modeļa nosaukuma aizmugurē	2Z0	0	0
Papildu salona apdares aprīkojums			
Microfibre Dinamica griestu apdare melnā krāsā	PL2	1 687	1 687
Smēķētāju aprīkojums	9JD	69	69
Pagarinātā garantija			
Audi pagarinātā garantija, 2 + 1, maksimālais nobraukums 30 000 km	EA1	397	397
Audi pagarinātā garantija, 2 + 1, maksimālais nobraukums 60 000 km	EA2	525	525
Audi pagarinātā garantija, 2 + 1, maksimālais nobraukums 90 000 km	EA3	668	668
Audi pagarinātā garantija, 2 + 1, maksimālais nobraukums 120 000 km	EB4	796	796
Audi pagarinātā garantija, 2 + 1, maksimālais nobraukums 150 000 km	EB3	1 003	1 003
Audi pagarinātā garantija, 2 + 2, maksimālais nobraukums 40 000 km	EA4	1 067	1 067
Audi pagarinātā garantija, 2 + 2, maksimālais nobraukums 80 000 km	EA5	1 386	1 386
Audi pagarinātā garantija, 2 + 2, maksimālais nobraukums 120 000 km	EA6	1 832	1 832
Audi pagarinātā garantija, 2 + 3, maksimālais nobraukums 50 000 km	EA7	1 832	1 832
Audi pagarinātā garantija, 2 + 3, maksimālais nobraukums 100 000 km	EA8	2 422	2 422
Audi pagarinātā garantija, 2 + 3, maksimālais nobraukums 150 000 km	EA9	4 176	4 176



Papildu aprīkojums

Aprīkojuma / dizaina pakas	Kods	RS Q8 SUV Cena EUR ar PVN	RS Q8 SUV performance Cena EUR ar PVN
RS dizaina paka, pelēkā krāsā RS pelēkas krāsas dizaina pakā ietilpst: <ul style="list-style-type: none">▶ stūres Alcantara apdare, melnā krāsā ar kontrastējošām Rock pelēkas krāsas šuvēm▶ pārneseņu pārslēga rokturis ar Dinamica mikrošķiedras apdari, melns▶ instrumentu paneļa augšdaļa, ieskaitot attēla projicēšanas vadītāja acu priekšā ietvaru (ja pasūtīts) un durvju sliedes ar smalkas Nappa ādas apdari melnā krāsā, kontrastējošām šuvēm pelēkā vai spīdīgi melnā krāsā▶ viduskonsoles apdare ar Dinamica mikrošķiedru, melnā krāsā ar kontrastējošām pelēkas krāsas šuvēm▶ drošības jostas melnā krāsā ar pelēku malu▶ paklājiņi melnā krāsā ar kontrastējošām pelēkas krāsas šuvēm un RS logotipu priekšā Aizmugurējā vidējā drošības josta vienmēr ir pilnībā melna ⓘ Piezīme: tikai kopā ar 3Y6	PEG	2 151	2 151
RS dizaina paka, sarkanā krāsā RS sarkanās krāsas dizaina pakā ietilpst: <ul style="list-style-type: none">▶ stūres Alcantara apdare ar kontrastējošām Express sarkanās krāsas šuvēm▶ pārneseņu pārslēga rokturis ar Dinamica mikrošķiedras apdari, melns▶ instrumentu paneļa augšdaļa, ieskaitot attēla projicēšanas vadītāja acu priekšā ietvaru (ja pasūtīts), un durvju sliedes ar smalkas Nappa ādas apdari, melnā krāsā▶ durvju roku balstu ar smalkas Nappa ādas apdari, melnā krāsā ar kontrastējošām Express sarkanās krāsas šuvēm▶ viduskonsoles apdare ar Dinamica mikrošķiedru, melnā krāsā ar kontrastējošām Express sarkanās krāsas šuvēm▶ drošības jostas melnā krāsā ar sarkanu malu▶ paklājiņi melnā krāsā ar kontrastējošām Express sarkanās krāsas šuvēm un RS logotipu priekšējiem paklājiņiem Aizmugurējā vidējā drošības josta vienmēr ir pilnībā melna ⓘ Piezīme: tikai kopā ar 3Y6	PEF	2 151	2 151
RS dizaina paka zilā krāsā RS zilās krāsas dizaina pakā ietilpst: <ul style="list-style-type: none">▶ stūres Alcantara apdare ar kontrastējošām Mercato zilās krāsas šuvēm▶ pārneseņu pārslēga rokturis ar Dinamica mikrošķiedras apdari, melns▶ instrumentu paneļa augšdaļa, ieskaitot attēla projicēšanas vadītāja acu priekšā ietvaru (ja pasūtīts), un durvju sliedes ar smalkas Nappa ādas apdari, melnā krāsā▶ pārneseņu pārslēga kulise ar smalkas Nappa ādas apdari, melnā krāsā ar kontrastējošām Mercato zilās krāsas šuvēm▶ viduskonsoles apdare ar Dinamica mikrošķiedru, melnā krāsā ar kontrastējošām Mercato zilās krāsas šuvēm▶ drošības jostas Mercato zilā krāsā▶ paklājiņi melnā krāsā ar kontrastējošām Mercato zilās krāsas šuvēm un RS logotipu priekšā ⓘ Piezīme: tikai kopā ar 3Y6	PEK	-	2 151



Papildu aprīkojums

	Kods	RS Q8 SUV Cena EUR ar PVN	RS Q8 SUV performance Cena EUR ar PVN
RS dizaina paka plus, pelēkā krāsā RS pelēkas krāsas dizaina pakā plus ietilpst: <ul style="list-style-type: none">▶ stūres Alcantara apdare, melnā krāsā ar kontrastējošām pelēkas krāsas šuvēm▶ pārnesumu pārslēga rokturis ar Dinamica mikrošķiedras apdari, melns▶ atkarībā no izvēlētajā salona apdares instrumentu panelis, durvju sliedes, roku balsti un komforta centrālais roku balsts ar smalkas Nappa ādas apdari, melnā krāsā ar kontrastējošām pelēkas krāsas šuvēm▶ viduskonsoles malas ar Dinamica mikrošķiedras apdari, melnā krāsā ar kontrastējošām pelēkas krāsas šuvēm▶ drošības jostas melnā krāsā ar pelēku malu▶ paklājiņi melnā krāsā ar kontrastējošām pelēkas krāsas šuvēm un RS logotipu priekšā un papildus: <ul style="list-style-type: none">▶ sēdekļu centrālie paneli ar Valcona ādas apdari, melnā krāsā, ar krāsainu perforāciju, ar šūnu rakstu pelēkā krāsā▶ uz sēdekļiem izšūts RS logotips, pelēkā krāsā▶ komforta centrālais roku balsts ar Dinamica mikrošķiedras apdari, melnā krāsā ar kontrastējošām pelēkas krāsas šuvēm▶ durvju roku balsti ar Dinamica² mikrošķiedras apdari, melnā krāsā ar kontrastējošām pelēkas krāsas šuvēm▶ Dinamica mikrošķiedras ielaidumi, melnā krāsā Aizmugurējā vidējā drošības josta vienmēr ir pilnībā melna	PEB	3 283	3 283
RS dizaina paka plus, sarkanā krāsā RS sarkanās krāsas dizaina pakā plus ietilpst: <ul style="list-style-type: none">▶ stūres Alcantara apdare, melnā krāsā ar kontrastējošām Express sarkanās krāsas šuvēm▶ pārnesumu pārslēga rokturis ar Dinamica mikrošķiedras apdari, melns▶ instrumentu panelis un durvju sliedes ar smalkas Nappa ādas apdari, melnā krāsā▶ viduskonsoles sānu Dinamica² mikrošķiedras apdare ar kontrastējošām šuvēm Express sarkanā krāsā▶ drošības jostas melnā krāsā ar sarkanu malu▶ paklājiņi melnā krāsā ar kontrastējošām Express sarkanās krāsas šuvēm un RS logotipu priekšējiem paklājiņiem un papildus: <ul style="list-style-type: none">▶ sēdekļu centrālie paneli ar Valcona ādas apdari, melnā krāsā, ar kontrastējošas krāsas šuvju perforāciju, ar šūnu rakstu Express sarkanā krāsā▶ uz sēdekļiem izšūts RS logotips Express sarkanā krāsā▶ komforta centrālais roku balsts ar Dinamica mikrošķiedras apdari, melnā krāsā ar kontrastējošām Express sarkanās krāsas šuvēm▶ durvju roku balsti ar Dinamica mikrošķiedras apdari, melnā krāsā ar kontrastējošām Express sarkanās krāsas šuvēm▶ Dinamica mikrošķiedras ielaidumi, melnā krāsā Dizaina pakā ietilpst arī visi papildu salona elementi ar ādas apdari (7HL) Aizmugurējā vidējā drošības josta vienmēr ir pilnībā melna	PEJ	3 283	3 283



Papildu aprīkojums

RS dizaina paka plus zilā krāsā

RS dizaina paka plus zilā krāsāstūres Alcantara apdare, melnā krāsā ar kontrastējošām Mercato zilās krāsas šuvēm

- ▶ pārnesumu pārslēga rokturis ar Dinamica mikrošķiedras apdari, melns
- ▶ instrumentu panelis un durvju sliedes ar smalkas Nappa ādas apdari, melnā krāsā
- ▶ viduskonsoles malas ar Dinamica mikrošķiedras apdari, melnā krāsā ar kontrastējošām Mercato zilās krāsas šuvēm
- ▶ drošības jostas zilā krāsā
- ▶ paklājiņi melnā krāsā ar kontrastējošām Mercato zilās krāsas šuvēm un RS logotipu priekšā un papildus:
 - ▶ sēdekļu centrālie paneļi ar Valcona ādas apdari, melnā krāsā, ar krāsainu perforāciju, ar šūnu rakstu Mercato zilā krāsā
 - ▶ uz sēdekļiem izšūts RS logotips, Mercato zilā krāsā
 - ▶ komforta centrālais roku balsts ar Dinamica mikrošķiedras apdari, melnā krāsā ar kontrastējošām Mercato zilās krāsas šuvēm
 - ▶ durvju roku balsti ar Dinamica mikrošķiedras apdari, melnā krāsā ar kontrastējošām Mercato zilās krāsas šuvēm
 - ▶ Dinamica mikrošķiedras ielaidumi, melnā krāsā

Dizaina pakā ietilpst arī visi papildu salona elementi ar ādas apdari (7HL)

Aizmugurējā vidējā drošības josta vienmēr ir pilnībā melna

📌 Piezīme: tikai kopā ar 3Y6

Kods

RS Q8 SUV
Cena EUR ar PVN

RS Q8 SUV
performance
Cena EUR ar PVN

PEI

-

3283



Audi exclusive

Attēlam ir ilustratīva nozīme

www.audi.lv



	Kods	RS Q8 Cena EUR ar PVN
Salona dekoratīvā apdare		
Audi exclusive koka dekoratīvā salona apdare <ul style="list-style-type: none"> ▶ priekšējam panelim, durvju apdarei un viduskonsolei ▶ smalkas šķiedras Kalifornijas čemurlaurs muskatrieksta brūnā krāsā ▶ smalkas šķiedras dabiskā oša, cēli pelēkā krāsā ▶ dabiskais eikalipts, dzintara krāsā" 	YTA	1 811
Stūres / vadības elementi		
Vadības elementi ar Audi exclusive ādas apdari, melnā krāsā <ul style="list-style-type: none"> ▶ stūre un pārnesumu pārslēga uzgalis ar ādas apdari melnā krāsā, Audi exclusive ▶ šuvju krāsas izvēle no Audi exclusive pamatkrāsu, akcenta krāsu un papildkrāsu klāsta: Alabaster balta, Cognac brūna, Diamond sudraba, Havana brūna, Jet pelēka, Crimson sarkana, Ocean zila, melna, Alaska zila, Calendula dzeltena un Iguana zaļa 	YVU	894
Vadības elementi ar Audi exclusive alcantara apdari <ul style="list-style-type: none"> ▶ stūre Alcantra melnā krāsā ▶ pārnesuma pārslēga uzgalis no mikrošķiedras Dinamica melnā krāsā ▶ šuvju krāsas izvēle no Audi exclusive pamatkrāsu, akcenta krāsu un papildkrāsu klāsta: Alabaster balta, Cognac brūna, Diamond sudraba, Havana brūna, Jet pelēka, Crimson sarkana, Ocean zila, melna, Alaska zila, Calendula dzeltena un Iguana zaļa" 	YVQ	1 076
Papildu salona apdares aprīkojums		
Audi ekskluzīvās drošības jostas <ul style="list-style-type: none"> ▶ drošības jostu krāsas izvēle no Audi exclusive pamatkrāsu klāsta: Alabaster balta, Cognac brūna, Diamond sudraba, Havana brūna, Jet pelēka, Crimson sarkana, Ocean zila" 	YTO	1 698
Audi exclusive drošības jostas melnā krāsā ar krāsainām malām <ul style="list-style-type: none"> ▶ melno drošības jostu apmales krāsas izvēle no Audi exclusive akcenta krāsām: Alaska zila, Calendula dzeltena un Iguana zaļa <p>📌 piezīme: aizmugurējā vidējā drošības josta vienmēr ir pilnībā melna</p>	YTQ	1 698
Audi exclusive paklājiņi ar RS logotipu <ul style="list-style-type: none"> ▶ melni paklājiņi ar izšuvumu uz priekšējiem paklājiņiem ▶ malu, līniju, RS logotipa un šuvju krāsas izvēle no Audi exclusive pamatkrāsu un akcenta krāsu sortimenta: Alabaster balta, Cognac brūna, Diamond sudraba, Havana brūna, Jet pelēka, Crimson sarkana, Ocean zila, melna, Alaska zila, Calendula dzeltena, Iguana zaļa, kā arī RS pelēkas un sarkanas dizaina pakas krāsas" 	YTU	894
Audi exclusive paklājiņi <ul style="list-style-type: none"> ▶ paklājiņi melnā krāsā ▶ apmaļu, līniju un šuvju krāsas izvēle no Audi exclusive galveno un akcenta krāsu klāsta: Alabaster balta, Cognac brūna, Diamond sudraba, Havana brūna, Jet pelēka, Crimson sarkana, Ocean zila, melna, Alaska zila, Calendula dzeltena, Iguana zaļa" 	YSR	487



	Kods	RS Q8 Cena EUR ar PVN
<p>Izšūti Audi exclusive RS logotipi uz priekšējiem un aizmugurējiem sēdekļiem</p> <ul style="list-style-type: none"> šuvju krāsas izvēle no Audi exclusive pamatkrāsu un akcenta krāsu sortimenta: Alabaster balta, Cognac brūna, Diamond sudraba, Havana brūna, Jet pelēka, Crimson sarkana, Ocean zila, melna, Alaska zila, Calendula dzeltena, Iguana zaļa, kā arī RS pelēkas un sarkanas dizaina pakas krāsas 	YTY	396
<p>Sēdekļu apdare / ādas apdares pakas</p>		
<p>Audi exclusive Valcona ādas apdare</p> <ul style="list-style-type: none"> sēdekļu centrālais panelis, sēdekļu sānu spilveni, galvas balsti un centrālais roku balsts priekšā no izsmalcinātas Valcona ādas kopā ar individuālajiem sēdekļiem, priekšā ar sēdekļu ventilāciju: priekšējo sēdekļu centrālais panelis un neventilējams abu aizmugurējā sēdekļa ārējo sēdvietu vidus panelis no Cricket ādas, perforēts mikrošķiedras Dinamica durvju apdares ieliktni ādas un mikrošķiedras Dinamica šuvju krāsas izvēle no Audi exclusive pamatkrāsu klāsta: Alabaster balta, Cognac brūna, Diamond sudraba, Havana brūna, Jet pelēka, Crimson sarkana, Ocean zila, melna papildus iespējams izvēlēties šuvju krāsu arī no Audi exclusive akcenta krāsām: Alaska zila, Calendula dzeltena, Iguana zaļa sēdekļu stiprinājumu krāsa ir pieskaņota izvēlētajai salona aprīkojuma krāsai <p>📌 Piezīme: tikai ar PEH</p>	YZ1	4 473
<p>Audi exclusive salona papildelementi no ādas</p> <ul style="list-style-type: none"> instrumentu paneļa augšdaļa, ieskaitot projekcijas ekrāna apdari (ja pasūtīts), durvju roku balstus, viduskonsoles joslu un durvju sliedes ar smalkas Nappa ādas apdari instrumentu paneļa augšdaļa un durvju sliedes melnā krāsā instrumentu paneļa augšdaļas šuvju un durvju sliežu krāsas izvēle no Audi exclusive pamata un akcenta krāsu klāsta: Alabaster balta, Cognac brūna, Diamond sudraba, Havana brūna, Jet pelēka, Crimson sarkana, Ocean zila, melna, Alaska zila, Calendula dzeltena, Iguana zaļa. durvju roku balstu un viduskonsoles joslas ādas un šuvju krāsas izvēle no Audi exclusive pamatkrāsu klāsta: Alabaster balta, Cognac brūna, Diamond sudraba, Havana brūna, Jet pelēka, tumšsarkana, Ocean zila, melna šuvju krāsu arī iespējams izvēlēties no Audi exclusive akcenta krāsu klāsta: Alaska zila, Calendula dzeltena, Iguana zaļa. durvju apdares un instrumentu paneļa augšdaļas stiprinājumu krāsa ir pieskaņota izvēlētajai salona aprīkojuma krāsai. <p>📌 Piezīme: tikai ar 7HL</p>	YSJ	3 170



Aprīkojuma / dizaina pakas

Kods

RS Q8
Cena EUR ar PVN

Divkrāsu dizaina paka, Audi exclusive

YVE 10 529

- ▶ Audi exclusive divkrāsu dizaina pakas ietvaros izvēlei pieejami 4 sagatavoti salona apdares veidi melnā-Alaska zilā, melnā-Calendula dzeltenā, melnā-Iguana zaļā, kā arī melnā-Crimson sarkanā krāsā
- ▶ sporta sēdekļi plus ar šūnu rakstu un centrālo roku balstu priekšā ar Valcona ādas apdari melnā krāsā ar rakstu un kontrastējošām šuvēm atbilstoši izvēlētajai versijai
- ▶ ieskaujošā josla sēdekļu sānu spilvenos un viduskonsoles augšdaļā ar ādas apdari atkarībā no izvēlētajās versijas
- ▶ instrumentu paneļa augšdaļa, durvju slīdes, viduskonsoles apakša un durvju roku balsti, viduskonsole un durvju slīdes ar smalkas Nappa ādas apdari melnā krāsā un kontrastējošām šuvēm atkarībā no izvēlētajās versijas
- ▶ #RS izšuvums uz priekšējo sēdekļu atzveltnēm atkarībā no izvēlētajās versijas
- ▶ Dinamica mikrošķiedras durvju apdares ieliktni melnā krāsā ar Audi exclusive emblēmu
- ▶ stūre ar Alcantara apdari melnā krāsā ar kontrastējošām šuvēm atkarībā no izvēlētajās versijas
- ▶ drošības jostas melnā krāsā ar krāsainām apmalēm atkarībā no izvēlētajās versijas
- ▶ melni paklājiņi un apmales, līnijas, kontrastējošas šuves un RS izšuvums atkarībā no izvēlētajās versijas
- ▶ plastmasas detaļas melnā krāsā

📌 Piezīme: tikai ar 7AL un 3Y6

Audi exclusive dizaina paka, melna/sudraba

YXE 10 529

pieejama tikai sporta sēdekļiem plus, priekšā

- ▶ sēdekļu apšuvums no Valcona ādas, melnā krāsā ar šūnu rakstu un kontrastējošām šuvēm sudraba krāsā
- ▶ sudraba krāsas rombveida RS izšuvums uz sēdekļu atzveltnēm
- ▶ Dinamica mikrošķiedras durvju apdares ieliktni melnā krāsā ar Audi exclusive emblēmu
- ▶ komforta centrālais roku balsts priekšā melnā krāsā ar kontrastējošām sudraba krāsas šuvēm
- ▶ instrumentu paneļa augšdaļa, durvju slīdes, durvju roku balsti un stūre ar ādas apdari melnā krāsā ar kontrastējošām šuvēm sudraba krāsā
- ▶ selektora sviras rokturis ar ādas apdari melnā krāsā
- ▶ viduskonsoles augšdaļa (ceļgalu atbalsts) ar ādas apdari, sudraba krāsā, viduskonsoles apakšdaļa ar ādas apdari, melnā krāsā ar kontrastējošām šuvēm sudraba krāsā
- ▶ drošības jostas sudraba krāsā
- ▶ paklājiņi melnā krāsā ar melnas krāsas apmalēm, līnijām, kontrastējošām šuvēm un rombveida RS izšuvumu sudraba krāsā

📌 Piezīme: tikai ar 7AL un 3Y6



Audi RS Q8 SUV izmēri

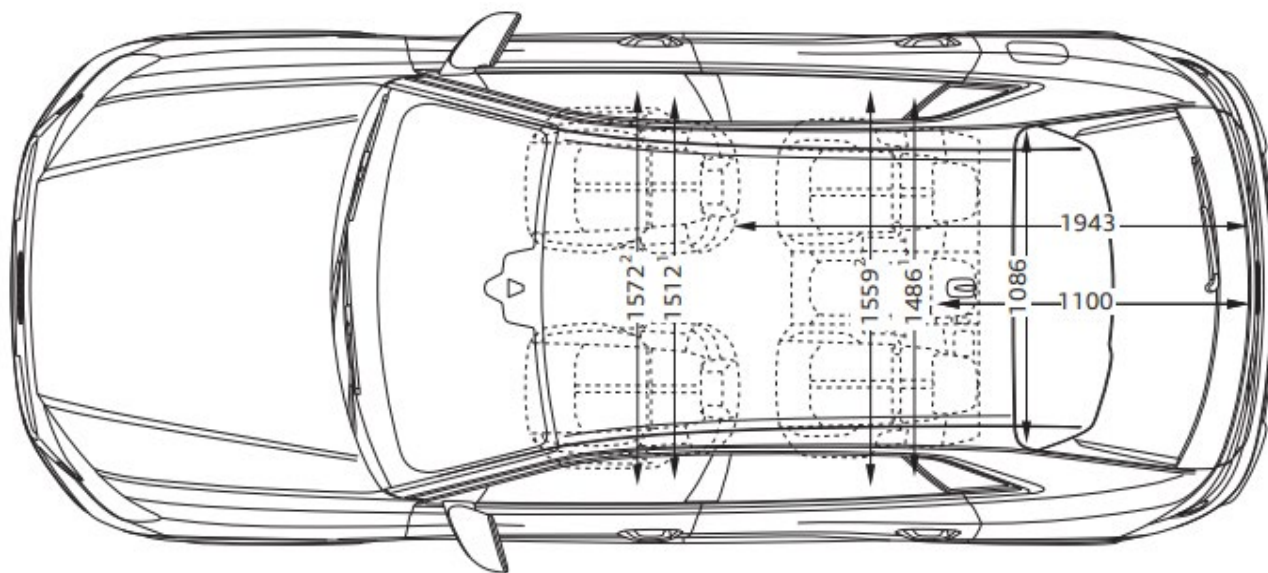
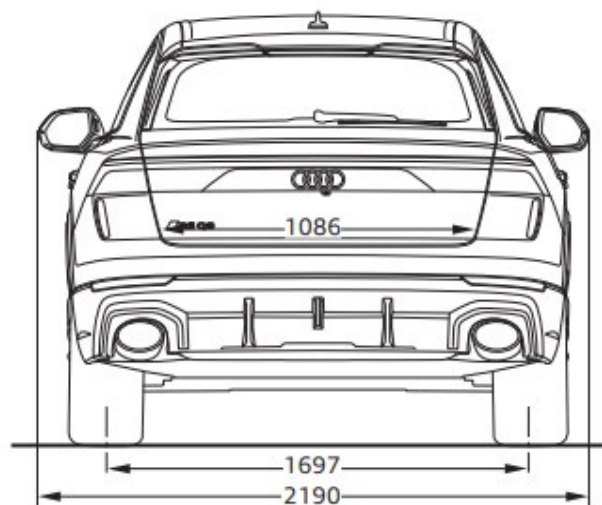
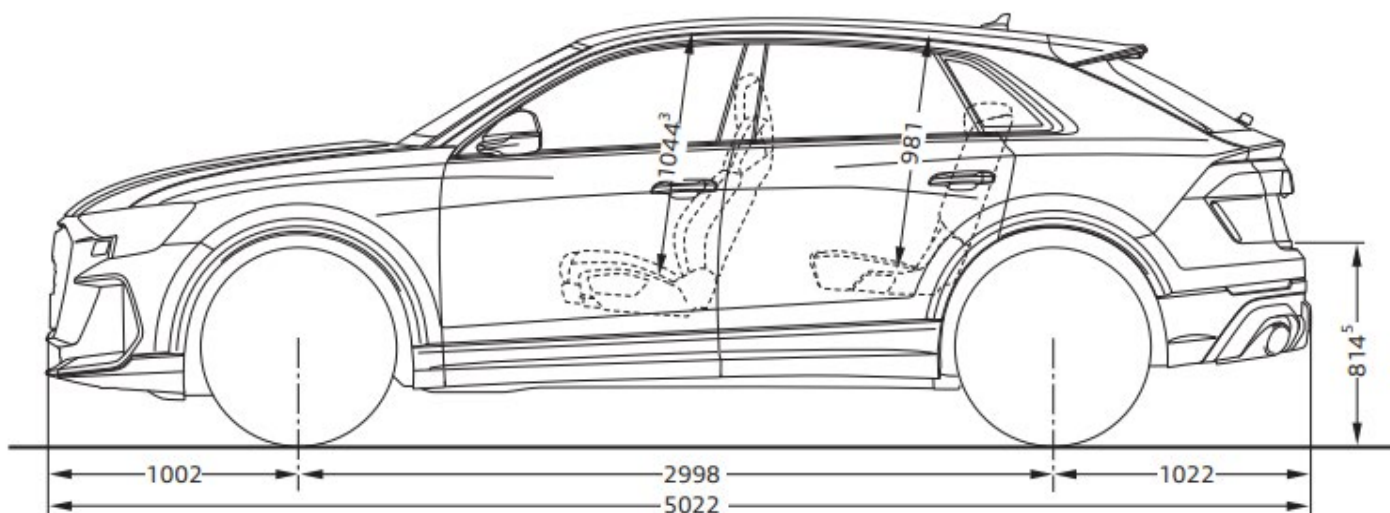
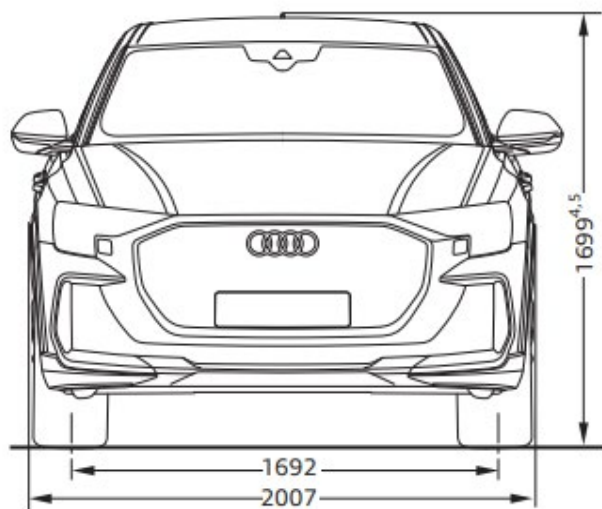

Audi RS Q8 SUV tehniskie dati

Modelis	RS Q8 SUV	RS Q8 SUV performance
Dzinēja tips	TFSI quattro	TFSI quattro
Cilindri / motora tilpums (cm ³)	8 / 3996	8 / 3996
Pārnesumu skaits / pārnesumkārbā / piedziņas veids	8 / tiptronic / quattro	8 / tiptronic / quattro
Maksimālā jauda, kW/ZS	441 / 600	471 / 640
Maksimālais griezes moments, Nm pie apgr./min	800 / 2200-4500	850 / 2300-4500
Svari / tilpumi		
Pašmasa, kg	2390	2350
Pilna masa, kg	3015	3015
Pieļaujamā slodze uz jumtu / pieļaujamais svars uz slodzes punktu, kg	100 / 140	100 / 140
Piekabes masa, kg, bez bremzēm	750	750
Degvielas tvertnes ietilpība, aptuveni, l	85	85
Bagāžas nodalījuma ietilpība, l	604 / 1751	604 / 1751
Pagrieziena diametrs, aptuveni, m	13.3	13.3
Veiktspēja / patēriņš		
Maksimālais ātrums, km/h	250	250
Paātrinājums 0-100 km/st sek.	3.8	3.6
Degvielas patēriņš pēc WLTP metodes, l/100 km		
<i>Kombinētajā ciklā</i>	<i>13.6-13.0</i>	<i>13.6-13.1</i>
CO ₂ izmeši kombinētajā ciklā pēc WLTP metodes, g/km	310-295	310-297
Emisijas standarts	Euro 6e-bis	Euro 6e-bis

TFSI benzīna dzinējs ar tiešo degvielas iesmidzināšanu, turbokompresoru
quattro pastāvīgā visu riteņu piedziņa
tiptronic automātiskā pārnesumkārbā

Degvielas patēriņš un CO₂ izmešu daudzums svārstās atkarībā no uzstādīto riepu/disku izmēra.
 Uzrādītā tehniskā informācija ir informatīva rakstura un var tikt mainīta bez iepriekšēja brīdinājuma.



Riepu parametru klasifikācija

Tabulā norādīti degvielas patēriņa efektivitātes klases, saķeres ar slapju ceļu un ārējā rītes trokšņa klases diapazoni dažādiem Audi RS Q8 SUV un RS Q8 SUV performance riepu izmēriem.

Skaidrojumi



Degvielas patēriņa efektivitāte

Riepu degvielas patēriņa efektivitātes klase mainās atkarībā no rītes pretestības kategorijas:

A ir visefektīvākās riepas un ietaupa degvielu.

E ir vismazāk efektīvās riepas un patērē visvairāk degvielas.



Saķere ar slapju ceļu

Saķeres ar slapju ceļu klase sniedz informāciju par bremzēšanas īpašībām slapjos laikapstākļos un ir diapazonā no:

A (vislielākā drošība) līdz

E (vismazākā drošība).



Rītes troksnis

Riepu rītes troksni vai ārējo trokšņa līmeni mēra decibelos (dB) un XY vietā norāda skaitli. Turklāt rītes troksnis ir iedalīts trīs līmeņos: A, B un C.



Saķere ar sniegu

Riepas, kas apzīmētas ar šo simbolu, ir piemērotas lietošanai ekstremālos sniega apstākļos.



Saķere ar ledu

Riepas, kas apzīmētas ar šo simbolu, ir paredzētas ceļa virsmām ar ledus kārtu vai cietu sniega segu. Ledus riepas ir paredzētas ceļa virsmām ar ledus kārtu vai cietu sniega segu, un tās jāizmanto tikai ļoti apgrūtinātos laikapstākļos (piemēram, zemā temperatūrā). Ledus riepu izmantošana mazāk sarežģītos laikapstākļos (piemēram, slapjā laikā vai siltākā temperatūrā) var radīt neoptimālu sniegumu, tostarp attiecībā uz saķeri ar slapju ceļu, vadāmību un nodilumu.

Papildu norādes: Degvielas patēriņu var ievērojami samazināt, braucot videi saudzīgā veidā. Lai uzlabotu degvielas patēriņa efektivitāti un saķeri ar slapju ceļu, regulāri jāpārbauda riepu spiediens. Vienmēr jāievēro bremzēšanas ceļi.

Detalizēta informācija pieejama vietnē:

<https://www.audi.lv/web/lv/innovation/important-info/eu-tyre-label.html>

Modelis	Riepu izmērs	Degvielas efektivitātes klase	Slapjas saķeres klase	Ārējā rītes trokšņa klase dB	Saķere ar sniegu	Saķere ar ledu	
RS Q8	295/40 R22	C	B	71	A	-	-
	295/30 R23	C	A	75-72	B-A	-	-

Piezīme: Mērķtiecīga konkrētas markas riepu pasūtīšana nav iespējama ar loģistiku un ražošanu saistītu iemeslu dēļ. Sīkāku informāciju par riepu parametriem varat iegūt pie sava Audi partnera.



Kontakti



Møller Auto Rīga

Audi Sport dīleris

Mārupe, K.Ulmaņa gatve 115

+371 67 097 107

riga@moller.lv

www.mollerauto.audi.lv

Attēlam ir ilustratīva nozīme